

Івано-Франківський національний технічний університет нафти і газу

Інститут архітектури та будівництва "ІФНТУНГ - ДонНАБА",

Кафедра архітектури і дизайну

Петруняк Людмила Миколаївна

(прізвище, ім'я, по батькові)

УДК 725
(індекс)

МАГІСТЕРСЬКА РОБОТА

Історико-архітектурний розвиток Палацу Потоцьких XVII ст. у м. Івано-

Франківську
(назва роботи)

Архітектура та містобудування
(назва освітньої програми)

191 Архітектура та містобудування
(шифр і назва спеціальності)

Петруняк Л. М.

(підпис, ініціали та прізвище здобувача освітнього ступеня)

Науковий керівник

Губанов Олексій Володимирович, канд. арх., доц
кафедри АІД
(прізвище, ім'я, по батькові, науковий ступінь, вчене звання)

Допущено до захисту

Завідувач кафедри архітектури і дизайну

проф. _____ Олексій ЯЩЕНКО
(посада) (підпис) (дата) (ініціали та прізвище)

Рецензент

(посада) (підпис) (дата) (ініціали та прізвище)

Робота містить результати власних досліджень. Використання ідей, результатів і текстів інших авторів мають посилання на відповідне джерело

Івано-Франківськ – 2025

(повне найменування закладу вищої освіти)

Інститут архітектури та будівництва "ІФНТУНГ - ДонНАБА",

Кафедра архітектури і дизайну.

Освітній рівень магістр

Спеціальність 191 Архітектура та містобудування

(шифр і назва)

ЗАТВЕРДЖУЮ

Завідувач кафедри _____

Олексій ЯЩЕНКО

«_____» _____ 2025 рік

З А В Д А Н Н Я НА МАГІСТЕРСЬКУ РОБОТУ СТУДЕНТОВІ

Петруняк Людмилі Миколаївні

(прізвище, ім'я, по батькові)

1. Тема роботи «Історико-архітектурний розвиток Палацу Потоцьких XVII ст. у м. Івано-Франківську»

Керівник роботи, Губанов Олексій Володимирович, канд. арх., доц кафедри АіД

(прізвище, ім'я, по батькові, науковий ступінь, вчене звання)

затверджені наказом закладу вищої освіти від "6" жовтня 2025 року № 607/7

2. Строк подання студентом роботи _____

3. Вихідні дані до роботи _____

4. Зміст розрахунково-пояснювальної записки (перелік питань, які потрібно розробити)

5. Перелік графічного матеріалу (з точним зазначенням обов'язкових креслень)

6. Консультанти розділів роботи

Розділ	Прізвище, ініціали та посада консультанта	Підпис, дата	
		завдання видав	завдання прийняв
I	Губанов Олексій Володимирович, доц. кафедри АіД		
II	Губанов Олексій Володимирович, доц. кафедри АіД		
III	Губанов Олексій Володимирович, доц. кафедри АіД		

7. Дата видачі завдання _____

КАЛЕНДАРНИЙ ПЛАН

№ з/п	Назва етапів магістерської роботи	Термін виконання етапів роботи	Примітка
1	Отримання та обговорення теми.	16.12.24 - 20.12.2024	
2	Дослідження теми, опрацювання теоретичних джерел, аналіз вітчизняного та світового досвіду.	30.01.25 – 3.03.25	
3	Розробка теоретичної частини роботи.	13.03.25 – 05.05.25	
4	Створення аналітичних схем.	05.05.25 – 18.08.25	
5	Формування концепції проектного рішення.	18.08.25 – 30.09.25	
6	Розробка об'ємно-планувальних рішень.	01.10.25 – 17.10.25	
7	Розробка креслень.	18.10.25 – 31.10.25	
8	Графічне оформлення проектної пропозиції.	01.11.25 – 09.11.25	
9	Фінальне оформлення пояснювальної записки.	10.11.25 – 19.11.25	
10	Фінальне оформлення графічної частини.	20.11.25 – 30.11.25	
11	Узагальнення та завершення магістерської роботи	01.12.25 – 09.12.25	
12	Перевірка записки на плагіат.	10.12.2025	
13	Друк, та підготовка до виступу.	16.12.25 – 21.12.25	
14	Захист магістерської роботи.	22.12.25	

Студент _____ Петруняк Л. М.

(підпис) (прізвище та ініціали)

Керівник роботи _____ Губанов О. В

(підпис) (прізвище та ініціали)

ЗМІСТ

ВСТУП

- 1.1. Актуальність проблеми дослідження та збереження частково втраченого Палацу Потоцьких XVII ст..... 6
- 1.2. Опис дослідження.....7

Аналітична частина дослідження

Розділ I. Аналіз джерельної бази, існуючого стану.....8

- 1.2.1 Історичні аспекти будівництва палаців магнатами Потоцькими в Україні...8
- 1.2.2 Картографія.....9
- 1.2.3 Фотофіксація.....11
- 1.2.4 Схема розташування комплексу в сучасній структурі міста.....12
- 1.2.5 Аналіз технічного стану палацового комплексу.....14
- 1.2.6 Дослідження хронологічної трансформації комплексу.....17
- 1.2.7 SWOT-аналіз.....18

Висновки до I розділу

Розділ II. Аналіз досвіду.....20

- 2.1 Перелік об'єктів дослідження.....20
 - 2.1.1 Характерні риси палаців.....22
 - 2.1.2 Стан збереженості палаців.....26
 - 2.1.3 Український досвід заходів з реставрації.....32
- 2.2. Прийоми та методи збереження та ревіталізації палаців.....34
- 2.3 Аналіз барокових палаців у Польщі.....41
- 2.4 Аналіз заходів з пам'ятками на прикладах світового досвіду.....44
- 2.5 Роль палацових комплексів.....49
- 2.6 Шляхи комерційно вигідних методів реставрації історичної спадщини.....51

2.7 Порівняння українського та світового досвіду.....	53
Висновки до II розділу.....	64
Розділ III. Практична частина.....	65
3.1 Обґрунтування концепції.....	65
3.2 Аналіз типового відвідувача.....	66
3.2 Вирішення генерального плану.....	67
3.3 Планування скляного хабу.....	76
3.4 Конструкції та матеріали, застосовані у пропозиції.....	79
3.5 Методологія реставраційного втручання та адаптації історичних будівель....	85
3.6 Пропозиції з розвитку.....	87
3.7 Економічна стратегія ревіталізації.....	90
3.8 Теоретична реконструкція можливого вигляду палацу.....	92
3.9 Забезпечення інклюзивності та принципів безбар'єрного середовища при ревіталізації палацового комплексу.....	95
Висновки до III розділу.....	98
СПИСОК ВИКОРИСТАНИХ ДЖЕРЕЛ.....	99

ВСТУП

1.1 Актуальність проблеми дослідження та збереження частково втраченого Палацу Потоцьких XVII ст.

Актуальність теми: дипломна робота присвячена актуальній проблемі дослідження та збереження частково втраченого Палацу Потоцьких XVII ст.

Місто Івано-Франківськ (до 1962 року – Станіславів) є останнім з «ренесансних нових міст» у Галичині. Його заснував у 1661 магнат Андрій Потоцький (1628–1691). Автором розпланування міста і проекту міської фортеці був військовий інженер з м. Авіньйона (Франція) підполковник Франсуа Корассіні.

Містобудівні ідеї Ренесансу про “ідеальне місто” втілилися при його розплануванні – центр міста мав правильний шестикутний план з прямокутними кварталами і квадратною ринковою площею в центрі, оточений оборонним валом завширшки 20–30 м й ровом, з шістьма наріжними п’ятикутними в плані бастіонами. Після 1672 з північного сходу до міських укріплень прибудували прямокутну в плані укріплену резиденцію (замок з палацом) Потоцьких, відділену від міста еспланадою і звернену назовні валами й ровами з двома наріжними бастіонами. [45]

Історичні будівлі палацового комплексу збереглися до нашого часу, зазнавши численних змін і перебудов, і мають значну історичну та культурну цінність. Проблема полягає у тому, що на даний момент дослідники не мають навіть приблизного «портрету» резиденції. Проте зберігся датований 1743 роком план, де видно «пляму» будівлі, що складається з центрального блоку та симетричних виступаючих крил. Під час археологічних розкопок 2024 р. дослідники виявили частини фундаментів будинку, що, ймовірно належать втраченому другому крилу палацу.

Палац Потоцьких має велике історичне та архітектурне значення, як невід’ємна частина ідеального ренесансного міста, пов’язана з багатою магнатською родиною Потоцьких, члени якої мали високий статус при польському королю. Палацовий комплекс потребує достатнього вивчення та дослідницьких робіт і заслуговує на звання пам’ятки національного значення. Для підвищення туристичної привабливості потрібно обґрунтувати важливість та цінність цього об’єкту.

1.2 Опис дослідження

Завданнями роботи є:

- систематизувати дослідження попередніх авторів, проаналізувати джерельну базу, що безпосередньо стосується палацу Потоцьких та резиденцій магнатів Потоцьких на заході України та Польщі;
- розробити методологію дослідження особливостей палацу Потоцьких XVII ст.;
- дослідити існуючий стан збереженого правого крила палацу та корпусів палацового комплексу;
- проаналізувати планувальну та об'ємно-просторову структуру палацового комплексу в структурі оборонної системи Станіславова XVIII ст.
- встановити втрачені та існуючі елементи, зробити порівняльний аналіз;
- розробити пропозицію по теоретичній реконструкції Палацу Потоцьких.

Програма магістерського дослідження

1. **Тема дослідження:** Історико-архітектурний розвиток Палацу Потоцьких XVII ст. у м. Івано-Франківську
2. **Об'єкт дослідження:** архітектурно-планувальна структура палацу Потоцьких XVII ст.
3. **Предмет дослідження:** особливості об'ємно-просторових характеристик втрачених елементів резиденції
4. **Мета роботи:** дослідження, виявлення проблем та розробка теоретичного вигляду палацу Потоцьких XVII ст.

Аналітична частина дослідження

Розділ 1. Аналіз джерельної бази, існуючого стану

1.1.1. Історичні аспекти будівництва палаців магнатами Потоцькими в Україні

У XVII-XVIII століттях більша частина земель, де розташовані найвідоміші резиденції (Львів, Тульчин, Червоноград), входила до складу Речі Посполитої (Польсько-Литовської держави). Потоцькі були однією з наймогутніших магнатських родин Речі Посполитої. Вони мали величезні латифундії (земельні володіння) на Правобережній Україні, що тоді була східними окраїнами Польщі.

Австрійська імперія (після 1772 р.): після першого поділу Речі Посполитої (1772 р.), більша частина Галичини (зокрема, Львів) відійшла до складу Австрійської імперії (згодом Австро-Угорщини). Деякі їхні маєтки опинилися під владою Російської імперії, такі як Тульчин, Умань, але вони все одно залишалися їхньою приватною власністю.

Отже, Західна Україна та Правобережжя були географічним центром їхніх володінь у складі Речі Посполитої, а згодом - прикордонними землями імперій.

Рід Потоцьких був одним із найбагатших в Європі. Величезні статки дозволяли їм не лише будувати оборонні замки, але й зводити розкішні, парадні резиденції для демонстрації свого статусу, проведення урочистих прийомів та політичних зустрічей. Кожна резиденція ставала центром їхніх економічних, політичних та культурних володінь. Резиденції Потоцьких не були просто житлом, вони були осередками європейської культури. Потоцькі запрошували найкращих іноземних архітекторів (переважно французьких та італійських), таких як Луї Доверньє (Львів), Жозеф Лакруа (Тульчин), щоб будувати свої палаци в наймодніших на той час стилях - бароко, рококо та класицизм. В результаті, ці палаци стали взірцями європейського архітектурного мистецтва на українських землях - для прикладу, Тульчинський палац називали "Подільським Версалем".

Навколо палаців часто закладали унікальні парки (наприклад, Софіївка в Умані, названа на честь дружини Станіслава Щенсного Потоцького, або парки в Тульчині та Кристинополі), які були взірцями садово-паркового мистецтва. У палацах збиралися колекції мистецтва, бібліотеки, проходили театральні вистави та пишні бали, що сприяло залученню передових діячів мистецтва та науки з усієї Європи. [30]

Загалом, велика кількість резиденцій Потоцьких є прямим наслідком їхньої економічної могутності та бажання інтегрувати культуру своїх володінь у загальноєвропейський контекст на територіях, що були у їх власності.

1.1.2. Картографія



Рис 1.1. План укріплень Станиславова 1743 року, фрагмент

У військовому архіві Австрії зберігається план укріплень Станиславова 1743 року. На ній не показана міська забудова, окрім магнатської резиденції. На фрагменті видно, що з двох сторін палацу розташовані розлогі клумби, обсажені деревами, а на обидвох бастіонах можна зауважити щось схоже на фонтани або статуї. Також є конфігурація власне палацу - два виступаючі крила та втоплена центральна частина. [34]

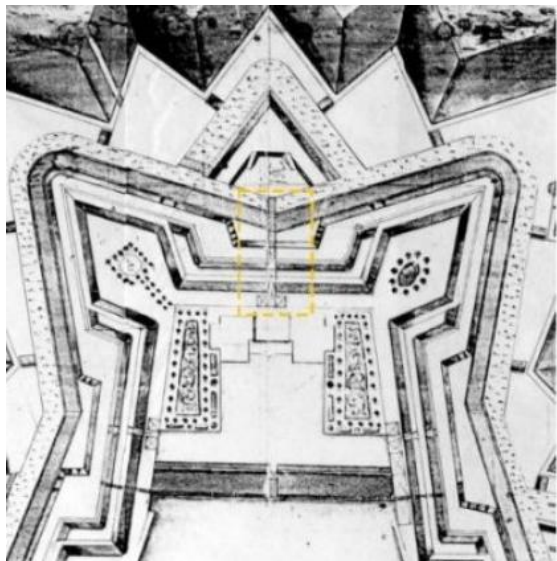

Рис.1.2. Фіксаційний план Станиславова 1770-ті, фрагмент

На фіксаційному плані Станіслава бачимо потерну (підземну ходу) з виходом на терасу куртини. Равелін, зображений на плані тонкою лінією, очевидно, не був збудований. Нанесено чітко конфігурацію лівого крила та менш чітко - центру та правого крила. Конфігурація дещо відрізняється від тієї, що на попередній карті. [28]



Рис.1.3. Мапа капітана Шуркова, сер. 18 ст.

На місці палацу позначено г-подібну споруду.

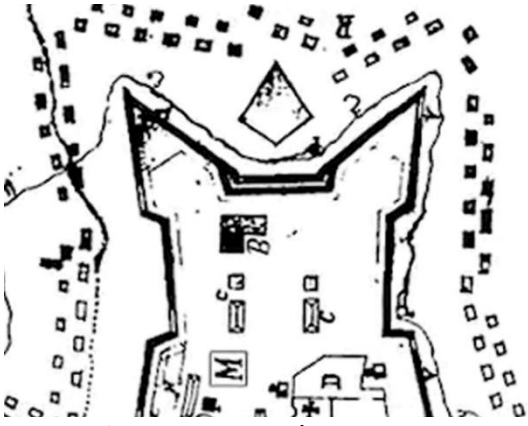

Рис. 1.4. На плані відображено стан міста й прилеглих територій на кінець XVIII ст.

План не було датовано. У монографії Жанни Комар, присвяченій архітектурі Станіслава, карту датовано періодом перед 1800 роком

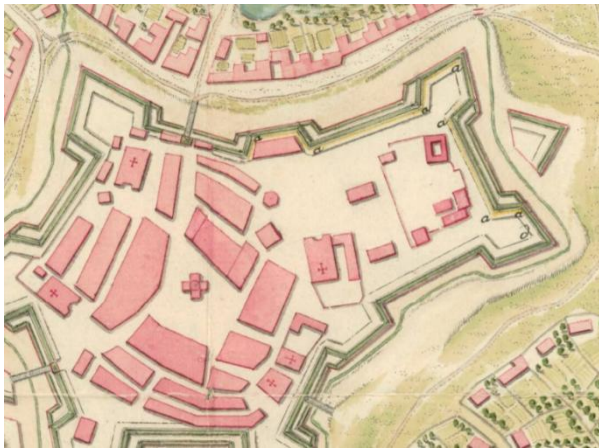

Рис.1.5. План Станіслава, 1848 р., фрагмент

Станом на 1848р. були західний та східний флігелі, возівні та ліва частина палацу.

1.1.3. Фотофіксація



Рис. 1.6. а) Корпус Д., б) Корпус Ж



Рис. 1.7. Корпус А



Рис. 1.8. Корпус Л.

1.1.4. Схема розташування комплексу в сучасній структурі міста



Рис. 1.9. Схема розташування комплексу в сучасній структурі міста

Ситуаційна схема відображає розташування палацового комплексу у межах сучасного Івано-Франківська. Можна простежити, як розрослося місто з часів укріпленої фортеці. Місто розрослося дещо нерівномірно, деякі райони вийшли за межі Бистриць. Загалом саме річки та залізниця стали природними та штучними бар'єрами, які сформували цей нерівномірний розвиток. Палац Потоцьких знаходиться у самому серці історичного середмістя, володіючи високою пішохідною доступністю до основних домінант. Знаходиться від:

- ратуші за 220м (1 хв. машиною, 3 хв. пішки)
- вокзалу за 1,1 км (2 хв. машиною, 14 хв. пішки)
- міського озера 3,2 км (6 хв. машиною, 32 хв. пішки)
- Бистриці Солотвинської 1,9 км (5 хв. машиною, 27 хв. пішки)

1.1.5. Аналіз технічного стану палацового комплексу

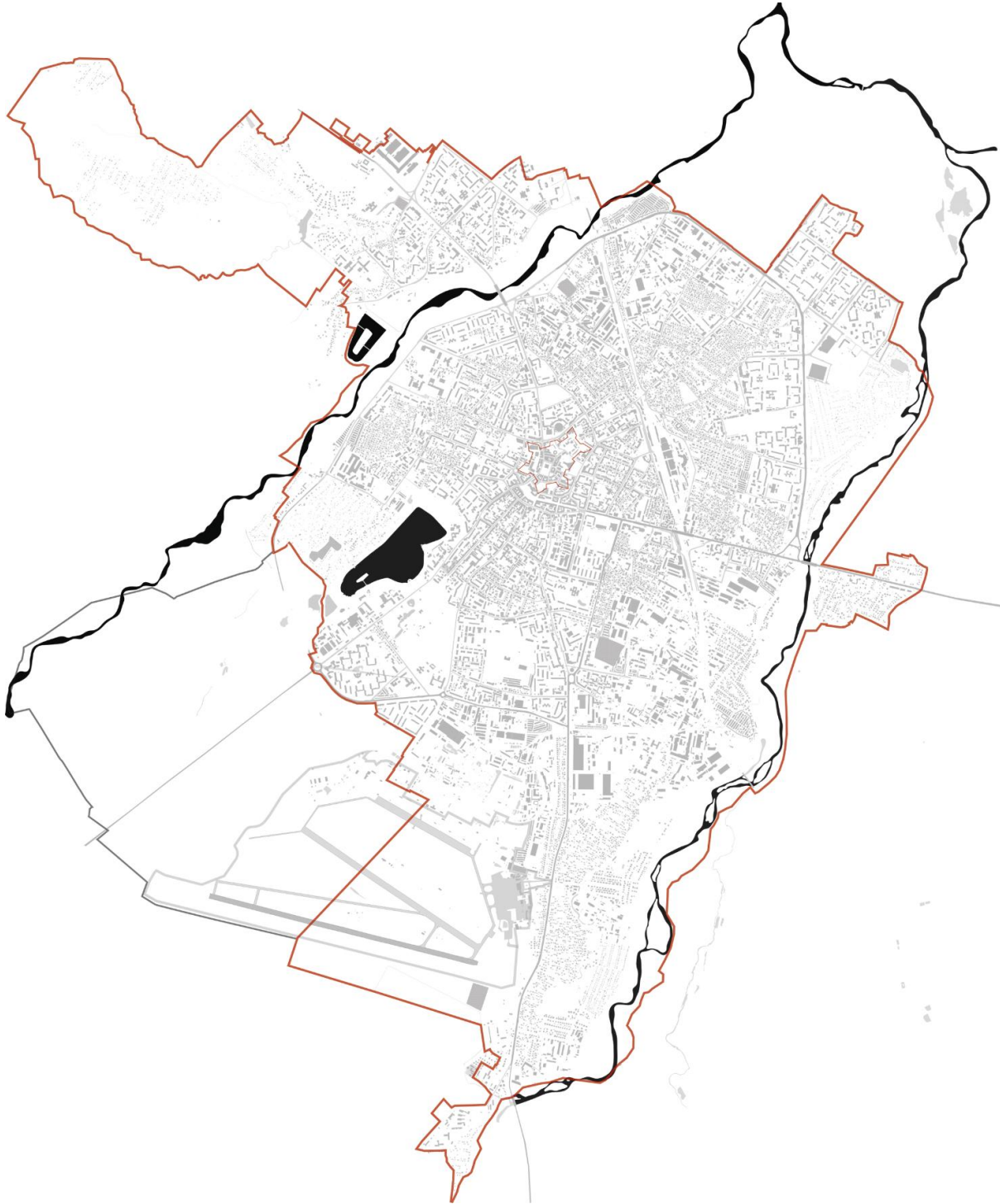
Загалом стан комплексу неоднорідний: від аварійного (головний корпус) до задовільного (хірургічний корпус, брама).

1. Головний палацовий корпус (Корпус Б / "Ліве крило")

Це найстаріша збережена частина, яка історично була резиденцією. Зараз вона перебуває у найгіршому, аварійному стані.

Фундаменти: спостерігається просідання через замокання ґрунтів. Історична дренажна система була зруйнована, тому води (дощові та талі) підмивали основу будівлі.

Стіни та фасад: наявні наскрізні тріщини. Кладка з вапняку та алебастру зазнає деструкції через вивітрювання та вологу, оскільки елементи фасаду довгий час стояли відкритими без захисту.

Дах: потребує повної заміни або капітального ремонту.

Статус робіт: розроблено проект першочергових протиаварійних робіт, проведено інженерно-геологічні дослідження (шурфування).



Рис. 1.10. Актуальний вигляд збереженого крила палацу (взято з офіційного сайту ПІК «Палац»).

2. Хірургічний корпус (Корпус А / Колишній офіцерський клуб)

Ця будівля пізнішого періоду, збудована у 1890-их роках для потреб шпиталю, збереглася найкраще.

Загальний стан: визнаний задовільним та придатним до реставрації з пристосуванням.

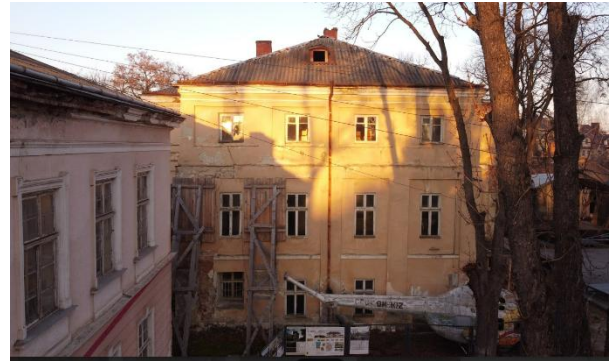
Конструктив: цегляна двоповерхова будівля, Е-подібна в плані. Стіни міцні, значних деформацій не виявлено.

Статус робіт: у травні 2024 року було підписано договір на реставрацію цього корпусу (вартість робіт ~27,5 млн грн). Тут планують створити сучасний конгрес-центр.



Рис. 1.11. Актуальний вигляд збереженого корпусу А (взято з офіційного сайту ПІК «Палац»).

3. В'їзна брама та огорожа

Це візитівка комплексу, яка першою зустрічає відвідувачів.

Брама: перебуває у доброму стані. Її капітально відреставрували ще у 2013 році. Збережено близько 70% автентичної цегли та всі ковані елементи.

Огорожа (мури): стан задовільний, місцями потребує локальних ремонтів. У 2021 році проводили ремонт господарської брами та частини стіни, яка мала ризик обвалу.



Рис. 1.12. Брама до/після ремонту. Режим доступу: <https://report.if.ua/socium/u-frankivskomu-palaci-potockyh-rozpochynayut-arheologichni-doslidzhennya-foto/>

4. Територія та втрачені елементи

Втрачене праве крило: фізично не існує, але археологи виявили ймовірно його фундаменти під час розкопок у 2024 році.

5. Корпус «Ж» (Господарський корпус)

Стан: задовільний / реставрується.

Призначення: одноповерхова будівля господарського призначення.

Функція зараз: цей корпус було виділено під створення цифрового Музею зброї, який запрацював з травня 2024 року. Музей займає 120 з 400 м² будівлі.

Були проведені роботи з підсилення та укріплення фундаментів, заміни даху, монтування сучасних пожежних систем та відеоспостереження.



Рис. 1.13 Відреставрований вигляд корпусу Ж та інтер'єр музейного простору.

Режим доступу: <https://postimpreza.org/talsk/iakym-bude-muzei-misto-i-zbroia-v-ivano-frankivsku>

1.2.6 Дослідження хронологічної трансформації комплексу

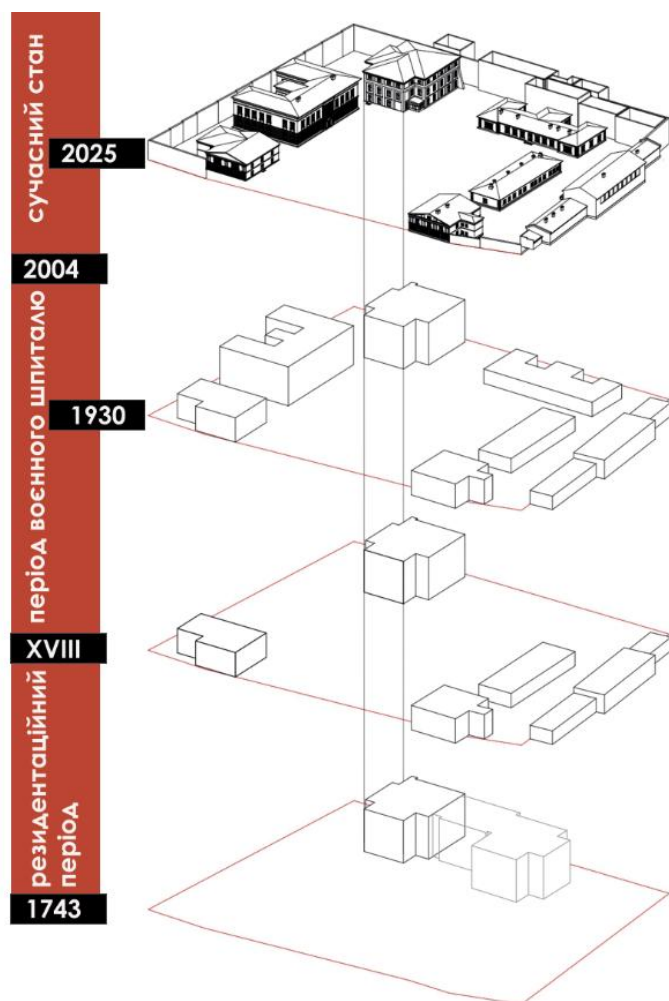

1.14. Схема показує етапи розвитку палацового комплексу Потоцьких.

Період резиденції засновника міста тривав від 1680-тих до 1804 р. Власне у цей період відбулося заснування Андрієм Потоцьким родинної резиденції всередині фортеці Станиславів. Спершу - дерев'яний замок, пізніше - мурований палацовий комплекс.

Від 1804 до 2004 р. тривав етап військового шпиталю. Відбувся продаж палацу Австрійській державі через борги Прота Потоцького. Комплекс перебудовується під військовий госпіталь (австрійський, польський, німецький, радянський, український). У сер. XVIII ст. були зведені західний та східний флігелі, парадна брама, возівні та стара кухня.

Хірургічний, приймальний і фізіотерапевтичний корпуси були збудовані у кінці XIX ст. Приблизно у той період для господарських потреб звели пральню.

Сучасний етап триває з 2004 року. Палац перейшов у комунальну власність, був створений КП Простір Інноваційних Креацій «Палац», почали проводитися археологічні дослідження та пошук концепції ревіталізації.

1.2.7 SWOT-аналіз

Був проведений аналіз сильних та слабких сторін, для того щоб систематизувати та вивести фактори впливу на об'єкт дослідження.

1. Внутрішні фактори (**Strengths & Weaknesses**). До беззаперечних сильних сторін комплексу можна віднести його унікальну історико-архітектурну цінність як пам'ятки містобудування та вигідне розташування в самому центрі Івано-Франківська. Через свою значну площу проявляються великі перспективи для використання цього простору для різноманітних функцій. Палац користується інтересом з боку громадськості та науковців. Великим досягненням є наявність команди архітекторів, археологів та інших спеціалістів, які комплексно працюють над збереженням пам'ятки.

Водночас, було визначено суттєві слабкі сторони, які стримують його подальший розвиток. Ключовою проблемою є аварійний технічний стан більшості будівель та складність проведення туди сучасних інженерних комунікацій. Також проблемою є брак фінансування та складність збереження його автентичності при необхідності пристосування споруд під нові функції.

2. Зовнішні фактори (**Opportunities & Threats**). Зовнішнє середовище формує ряд сприятливих можливостей. Головним рушієм ревіталізації може стати залучення міжнародних грантових програм, що орієнтовані на збереження спадщини. Це дозволить створити сучасний, якісно відреставрований простір, що сприятиме розвитку туризму та включенню палацу до регіональних туристичних маршрутів.

Проте існують серйозні загрози, які можуть помішати реалізації запланованих робіт. Найбільш критичними факторами є військові дії на території України та обстріли міст, а також загальна економічна нестабільність, що впливає на регулярність фінансування. Також існує небезпека допущення помилок у реставраційних рішеннях через брак вихідної архівної інформації про втрачені частини комплексу.

Аналіз демонструє, що попри аварійний стан та фінансові ризики, Палац Потоцьких має потужний ресурсний потенціал для перетворення на головний туристично-культурний магніт міста та області за умови залучення зовнішніх інвестицій.

Висновки до першого розділу

Було проведено дослідження джерельної бази та існуючого стану палацового комплексу. На жаль, існує доволі мало іконографії, переважно панорами або зображення прилеглої вулиці Шпитальної. Більш розгорнуту інформацію можна почерпнути з картографії, яка включає досить детальні креслення оборонної системи м. Станіславова разом з магнатською резиденцією Потоцьких. Варто зазначити, що крізь роки комплекс пережив безліч трансформацій та забудовувався поступово. До наших днів він дійшов у досить аварійному стані, та завдяки почерговим роботам та існуванню команди спеціалістів, попри всі проблеми, у палацовому комплексі відбуваються різні археологічні та реставраційні роботи. Комплекс має розроблену програму ревіталізації та все одно думка архітекторів та містян цікавить реставраторів.

Розділ 2. Аналіз світового досвіду

2.1 Перелік об'єктів дослідження

Потоцькі були одним із найвпливовіших та найбагатших магнатських родів Речі Посполитої, тому їхні резиденції в Україні є видатними пам'ятками архітектури.

Найвідоміші резиденції Потоцьких на території сучасної України:

- Бродівський замок
- Бучацький замок
- Золотопотіцький замок
- Палац Потоцьких (Івано-Франківськ)
- Китайгородський замок
- Кристинопільський замок
- Палац Потоцьких (Львів)
- Немирівський палац
- Палац Потоцьких (Одеса)
- Палац Потоцьких (Дашів)
- Палац Потоцьких (Печера)
- Панівецький замок
- Раївський мисливський палац
- Палац Потоцьких (Тульчин) [50]



Детальніше розглянемо наступні резиденції:

- Бродівський замок
- Кристинопольський замок
- Панівецький замок

2.1.1 Характерні риси палаців

- **Бродівський палац** (Львівська область, Золочівський р-н), збудований у сер. XVIII століття (перші згадки з 1755 року) на замовлення Станіслава Потоцького. Розташований на дитинці Бродівського замку, біля його північної куртини. Вважається пам'яткою барокової архітектури.

Палац є прямокутним у плані, двоповерховим, цегляним будинком.

Внутрішнє розпланування було анфіладним (кімнати розташовані послідовно, з'єднані дверними прорізами на одній осі). Оригінальні інтер'єри, на жаль, не збереглися.



Рис. 2.1. Анфіладне планування Бродівського палацу. Режим доступу: https://link.springer.com/chapter/10.1007/978-3-031-39450-8_634

Будівля фланкована ризалітами по головному фасаді (ризаліти – виступаючі частини фасаду, що йдуть на всю висоту будівлі).

Стіни фасаду на всю висоту оформлені пілястрами композитного ордера (поєднання іонічного та коринфського ордерів), виконаними з каменю.

Частий ритм пілястр надає будівлі святкового та урочистого вигляду, що характерно для стилю бароко. [59]

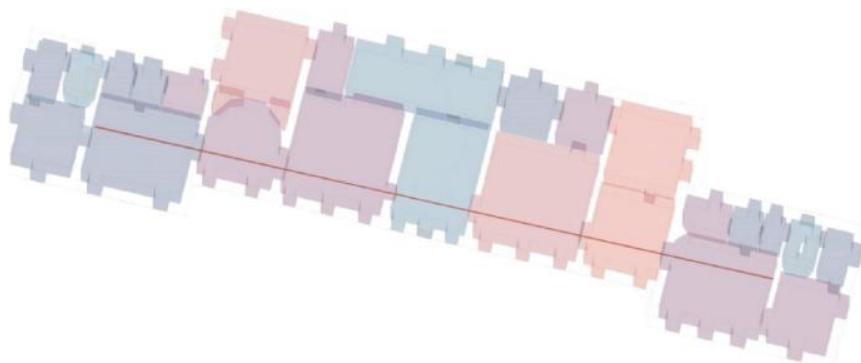
Центр головного фасаду підкреслений балконом (збережений).

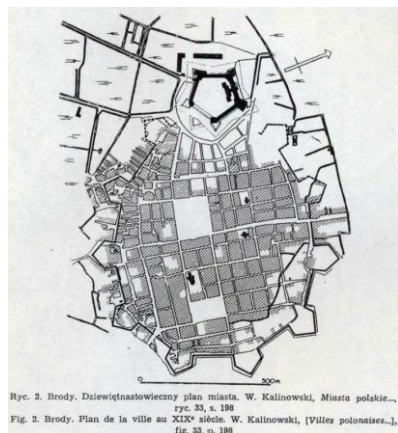

Ryc. 2. Brody. Dziewiętnastowieczny plan miasta. W. Kalinowski, Miasta polskie..., ryc. 33, s. 190
Fig. 2. Brody. Plan de la ville au XIX^e siècle. W. Kalinowski, [Villes polonaises...], fig. 33, p. 190



Рис 2.2. а) Палац у структурі м. Броди, XIX ст., б) Палац Потоцьких сер. XVIII ст. на поштівці поч. XX ст.



Рис. 2.4. Рис. Оборонна система палацу та його планування палацу. Режим доступу: https://link.springer.com/chapter/10.1007/978-3-032-02782-5_32

- **Кристинопільський палац** (Червоноград, Львівська область), збудований 1756–1762 роки (за іншими даними 1756–1760), на місці давнього замку, архітектор - французький архітектор та інженер П'єр Ріко де Тіррегайль (Pierre Ricaud de Tirregaille). Поєднання стилів бароко та раннього класицизму. [41]

Кристинопільський палац був задуманий як монументальний палацово-парковий ансамбль, що не поступався королівській резиденції у Вілянуві (Варшава).

Палац був двоповерховою будівлею. За рахунок прибудов та господарських споруд разом з головною спорудою вони утворювали чотирикутний дворик усередині (закритий ансамбль), оточений муром.

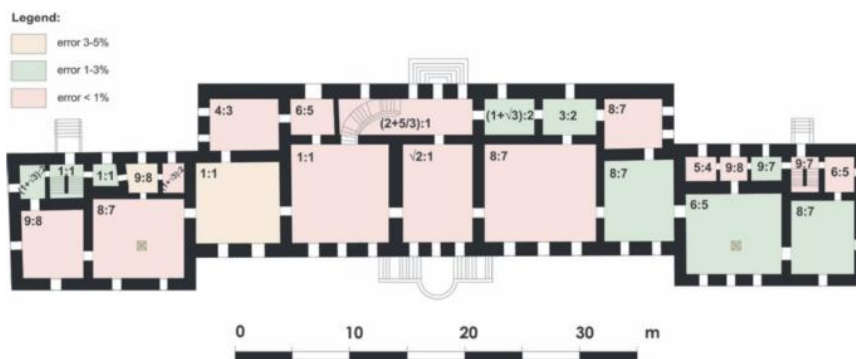
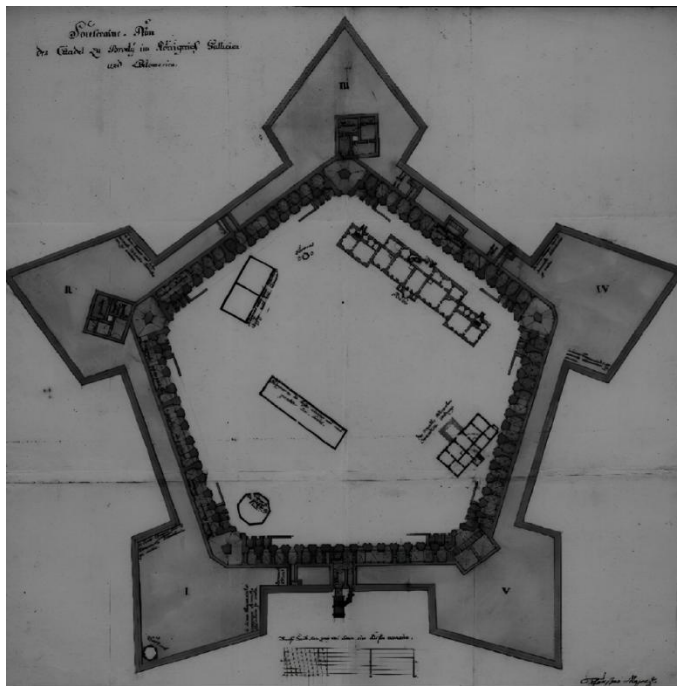
Палац зазнав суттєвих змін через численні пожежі у XVIII–XIX століттях та пізніші нашарування, тому його теперішній вигляд відрізняється від початкового задуму.

Інтер'єри: Згідно з інвентарним описом 1775 року, палац мав 52 багато оздоблених приміщень як репрезентативного, так і житлового характеру. Палац містив бальню, концертну та дві театральні зали, а також бібліотеку. В інших будівлях комплексу містилися замкова кухня, адміністрація, казарми власного війська, броварня та винокурня. Палац був оточений розкішним парковим комплексом (площею понад 7 га) у французькому стилі, що мав штучні канали, каскади та басейни, через які протікала річка Солокія.

Головний фасад був оформлений у характерному для барокових магнатських резиденцій стилі. Центральний вхід прикрашають чотири колони, які підтримують балкон, таким чином утворюючи критий парадний під'їзд.

Над входом, а саме у верхній частині фасаду розміщувався годинник та щит з короною та гербом Потоцьких «Пилява».

Зі сторони парку існувала велика тераса із широкими сходами, що спускалися до партеру та газону. Тераса була оздоблена кованою балюстрадою.

Загалом, комплекс був витриманий у класичному стилі (з бароковими елементами), оточений кам'яною балюстрадою, прикрашеною вазами та лицарськими знаками.



Рис. 2.5. Креслення будівель палацу в Кристинополі, 1758 рік. Національний архів м. Краків. 29/635/0 Archiwum Potockich z Krzeszowic.



Рис. 2.6. Фасад зі сторони дитинця у м. Кристинопіль за проектом П'єра Ріко де Тіррегайля. Національний архів м. Краків. 29/635/0 Archiwum Potockich z Krzeszowic.

- **Панівецький палац** (с. Панівці, Кам'янець-Подільський район, Хмельницька область), стиль ренесанс, пізніші житлові прибудови — ймовірно, з елементами бароко.

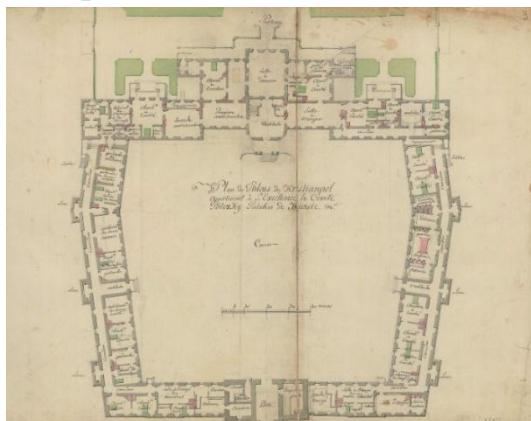
На відміну від пишних резиденцій у Львові чи Тульчині, Панівецький палац мав насамперед оборонне призначення.

Палац був двоповерховою будівлею, прибудованою до оборонної стіни (куртини) між північними вежами замку.

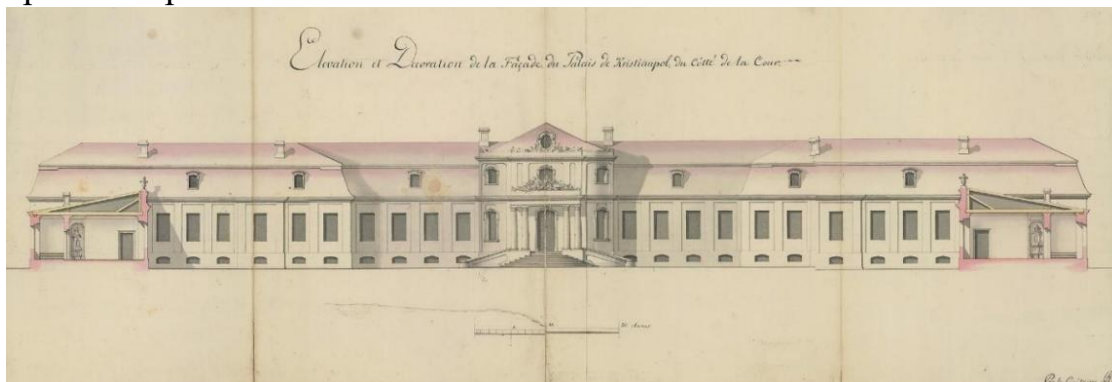
Замок мав укріплений двір, потужні стіни та глибокі рови. Палац був частиною великого комплексу, що також включав колегіум, каплицю (у південно-західній вежі) та надбрамну вежу. Відомо, що на першому поверсі палацу (прибудови до стіни) розташовувалася кальвіністська друкарня (з 1608 по 1611 рік). Це свідчить про те, що Потоцькі використовували резиденцію не лише як житлову резиденцію, але й як центр реформаторської думки (Ян Потоцький був кальвіністом). Власне житлові приміщення розміщувалися на другому поверсі.

Палац сильно зруйнований, а старих описів та іконографічних матеріалів майже не збереглося, тому про те, як він виглядав, знати достеменно неможливо. Можна припустити, що фасад був більш стриманим і функціональним, відповідаючи загальній стилістиці фортеці епохи ренесансу, хоча житлова його частина могли мати декоративні прикраси, характерні для бароко.



Рис. 2.7. Генеральний план замку у Панівцях та листівка. Режим доступу:

https://shron1.chtyvo.org.ua/Hurska_Kateryna/Zamky_i_fortetsi_na_terytorii_Kamianets-Podilskoho_raionu.pdf?PHPSESSID=q2cvleknj9aeh79ri4boplt2s2

2.1.2 Стан збереженості палаців

- **Бродівський замок (Львівська область)**

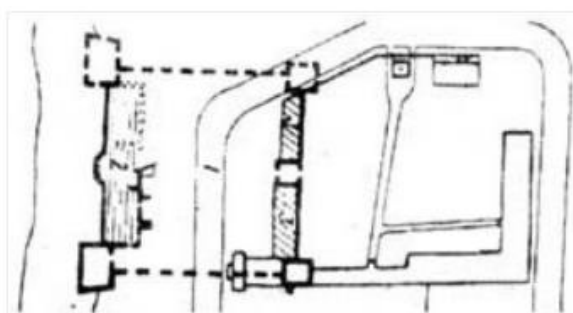
Стан збереженості: руїни фортеці та палац у стані руїнах.

Збережено: частини казематів, двоповерховий Палац Потоцьких XVIII ст. (на дитинці замку), значна частина зовнішніх міських валів.

Втрачено/Пошкоджено: інтер'єри палацу втрачені. Сама будівля палацу має обшарпані фасади та потребує негайної реставрації, оскільки розміщує у собі кілька комунальних підприємств.

Функція сьогодні: Частина казематів та приміщень палацу належать Бродівському історико-краєзнавчому музею, де наразі проводяться виставки. У палаці також розташовані комунальні підприємства.



Рис. 2.8. Сучасний вигляд Бродівського палацу. Режим доступу: <https://funtime.com.ua/architecture/brodvskiy>

- **Буцацький замок (Тернопільська область)**

Стан збереженості: руїни. Замок остаточно втратив своє значення у XIX столітті та був частково розібраний.

Збережено: фрагменти потужних оборонних мурів, веж та фундаментів.

Втрачено: всі житлові та господарські будівлі на території.

Функція сьогодні: пам'ятка історії та туристичний об'єкт у стані руїн.



Рис. 2.9. Вигляд замку з пташиного польоту. Режим доступу: <https://www.ukraine-is.com/uk/yak-viglyadayut-najmalovnichishi-ru%D1%97ni-starovinnix-zamkiv-ukra%D1%97ni/>

- **Золотопотіцький замок (Тернопільська область)**

Стан збереженості: занедбаний, напівзруйнований.

Збережено: три з чотирьох кутових веж у задовільному стані, надбрамна вежа та оборонні стіни.

Втрачено/Пошкоджено: палац (житловий корпус) знаходиться у напівзруйнованому стані. Комплекс потребує термінової реставрації, хоча фортифікаційна частина збереглася значно краще, ніж у багатьох інших замках.

Функція сьогодні: туристичний об'єкт.



Рис. 2.10. Сучасний вигляд Золотопотіцького палацу. Режим доступу: <https://provse.te.ua/2020/07/zamok-u-zolotomu-pototsi-holovna-sadyba-rodu-pototskykh/>

- **Кристинопільський замок (Червоноград, Львівська область)**

Стан збереженості: залишився лише палац, замок-фортеця не існує. Палац знаходиться у потребуючому реконструкції стані.

Втрачено: майже повністю знищено інтер'єри, вирвані вікна, двері та зруйновані каміни під час Першої світової війни.

Збережено: сам будинок палацу (зразка бароко/раннього класицизму), який є єдиною вцілілою частиною колишнього комплексу.

Функція сьогодні: частину приміщень з 1989 року займає філія Львівського музею історії релігії.



Рис. 2.11. Сучасний вигляд Кристинопільського палацу. Режим доступу: <https://ukrainaincognita.com/mista/chervonohrad-krystynopil-radianske-misto-iz-starovynnym-tsentrom>

- **Палац Потоцьких (Львів)**

Стан збереженості: добрий, відреставрований.

Відновлення: у грудні 2024 року завершені масштабні ремонтно-реставраційні роботи. Інтер'єри на першому поверсі були відтворені для у первісній задуманій атмосфері епохи (хоча автентичні меблі та картини родини втрачені).

Збережено: чудово збережений зовнішній вигляд та парадні зали.

Функція сьогодні: відділ європейського мистецтва XIV-XVIII ст. Львівської національної галереї мистецтв ім. Б. Г. Возницького.



Рис. 2.12. Сучасний вигляд Палацу Потоцьких у Львові. Режим доступу:

<https://lviv-future.com.ua/uk/eternal-lvivska-arhitektura-perlyny-starogo-mista>

- **Палац Потоцьких (Дашів, Вінницька область)**

Стан збереженості: задовільний, пережив пожежу та радянські перебудови.

Збережено: будівля, яка пройшла реконструкцію у 2008 році. В середині збереглися фрагменти старовинних фресок та ліпнини.

Функція сьогодні: школа-інтернат. Це дозволило зберегти будівлю від остаточного руйнування.



Рис. 2.13. Сучасний вигляд Палацу Потоцьких у Дашеві. Режим доступу:

<https://castles.com.ua/daszow.html>

- **Палац Потоцьких (Тульчин, Вінницька область)**

Стан збереженості: занедбаний, але тривають роботи з реставрації.

Збережено: центральний корпус та бічні флігелі, хоча інтер'єри значно втрачені. Комплекс визнано найкращим зразком класицизму в Україні.

Відновлення: з 2017 року розпочалася поетапна реставрація, яка, незважаючи на складнощі, продовжується.

Функція сьогодні: у палаці розташоване Тульчинське училище культури. На території проводяться масштабні культурні заходи (зокрема, фестиваль "Опера Фест Тульчин").



Рис. 2.14. Сучасний вигляд Палацу Потоцьких у Тульчині. Режим доступу:

<https://bachyla.com.ua/vinnytska-oblast/tulchynskyy-rayon/tulchyn-palats-pototskykh-naybilshyy-palats-ukrainy/>

- **Палац Потоцьких (Одеса)**

Стан збереженості: добрий, відреставрований.

Збережено: основна будівля та інтер'єри.

Функція сьогодні: одеський художній музей (ОХМ).



Рис. 2.15. Сучасний вигляд Палацу Потоцьких у Одесі. Режим доступу:

<https://discover.ua/en/locations/dvorec-potockih-odesskiy-hudozhestvennyy-muzej>

- **Палац Потоцьких (Печера, Вінницька область)**

Стан збереженості: загальний статус "пам'ятка архітектури місцевого значення", але інформація про його поточний стан та функцію є нечіткою.

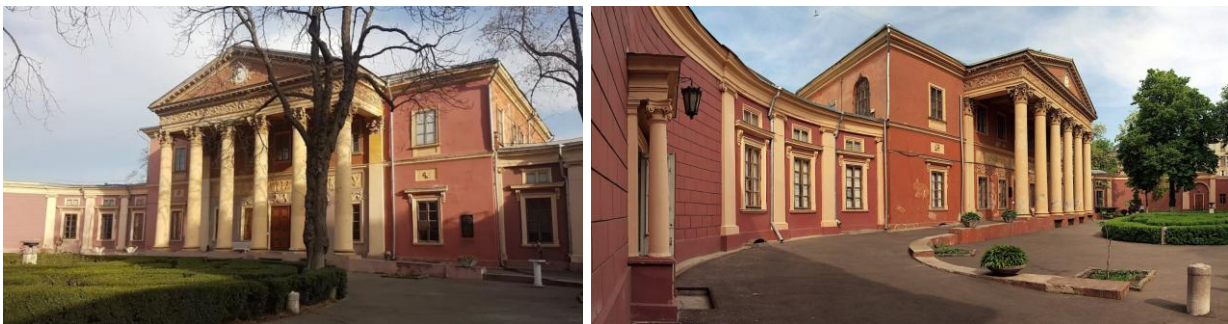
Сьогоднішній санаторій стоїть на місці колишнього маєтку і ще збереглися деякі залишки палацу, які повністю переобладнані за радянським стилем.



Рис. 2.16. Історичний та сучасний вигляд Палацу Потоцьких у Печері. Режим доступу: <http://vlasno.info/spetsproekti/2/tourism/item/12498-shcho-zalyshylos-vid-rozkishnoho-palatsu-u-raiskomu-kutochku-vinnychchyny-foto>

- **Панівецький замок (Хмельницька область)**

Стан збереженості: руїни. Палац (житлова частина) практично повністю зруйнований.

Збережено: лише фрагменти оборонних стін замку XVI століття.

Функція сьогодні: історичний та туристичний об'єкт у стані руїн.



Рис. 2.17. Сучасний вигляд Панівецького палацу. Режим доступу: <https://andy-travel.com.ua/panivci>

- **Немирівський палац (Вінницька область)**

Стан збереженості: добрий, збережений.

Збережено: палац, збудований за проектом Густава Фрідріха Паульсена. Збереглася архітектурна споруда та великий ландшафтний парк.

Функція сьогодні: санаторій "Авангард".



Рис. 2.18. Сучасний вигляд Немирівського палацу. Режим доступу:
<https://vn.20minut.ua/Podorozhi/palats-u-nemirovi-opovitiy-parkom-kohannya-ta-ohoronyatsya-marmurovim-10535875.html>

- **Раївський мисливський палац (Бережани, Тернопільська область)**

Стан збереженості: руйнівний. Палац знаходиться у критичному стані, занедбаний, руйнується.

Функція сьогодні: не використовується, формально вважається пам'яткою.



Рис. 2.18. Сучасний вигляд Немирівського палацу. Режим доступу:
<https://drymba.com/uk/1037739-rayivskyy-landshaftnyy-park-ray>

2.1.3 Український досвід заходів з реставрації

- Палац Потоцьких, Львів

У 2024 у Львові проводилися комплексні реставраційні роботи палацу, що тривали 8 місяців.

Під час першого етапу додали металеві елементи, які фіксуватимуть будівлю, другим етапом була гідроізоляція та реконструкція водовідведення, а під час третього етапу відреставрували декоративні елементи. Узагальнюючи, відбулися такі роботи, як:

-заміна кров'яної системи та облатування даху;

-реставрація та вогнезахист дерев'яних конструкцій даху:

-розібрання та заміна покрівлі даху зі сланцю;

-реставрація металевого обрамлення дахових вікон;

-ремонтно-реставраційні роботи в'їзної брами і огорожі, ліхтарів та кронштейнів;

-роботи з відновлення ліпного декору, реставрацію правої та лівої офіцин, в тому числі заміну покриття з листової сталі.

Загалом проведено комплекс робіт, які забезпечать будівлі надійний технічний стан та збережуть її цінний вигляд.



Рис. 2.19. Результати реставрації (взято з офіційного сайту Львівської міської ради)

- Палац Потоцьких в Тульчині

Під час досліджень експертиза виявила, що ситуація з технічним станом споруд досить критична. Окрім видимих пошкоджень, є також ураження деяких несучих конструкцій даху та перекриття. Палац включили до програми «Велика реставрація».

Найперше вдалося відремонтувати дах центрального корпусу будівлі: замінити покрівлю, дерев'яні конструкції перекриття тощо. Замінити вікна та двері, причому виготовили їх із використанням історичних елементів минулого часу. Відремонтували фасади, зняли пізніші нашарування штукатурки.

У науково-проектній документації реставрації об'єкта було передбачено повернення історичного вигляду будівлі. Зокрема, відновити первозданний автентичний колір фасаду. Як стверджують дослідники, «рідний» колір був палевий, від французького слова «raille», тобто солома.

Починаючи з 2017 року, тут відбувається масштабний оперний фестиваль просто неба — «OperafestTulchyn», що є доволі вдалим прикладом **ревіталізації** будівлі, надання споруді нових функцій, часто є комерційно вигідним методом, адже нові простори з цікавими функціями залучають людей різних цільових призначень у стінах, які втратили свою функцію.



Рис. 2.20. Сучасний стан та процес реставрації. Режим доступу: <https://bratslav-rada.gov.ua/news/21917-na-tulcinshhini-trivaje-realizaciya-nacionalnoyi-programi-velika-restavraciya>

2.2 Прийоми та методи збереження та ревіталізації палаців

Сучасна теорія охорони пам'яток базується на комплексному аналізі історико-культурної цінності об'єкта, його фізичного стану та ролі в містобудівному контексті. Залежно від мети - від консервації до утилітарного використання - обирається специфічний метод втручання. Нижче наведено класифікацію основних методів із прикладами їх реалізації.

1. Реставрація

Означає комплексний науковий процес, спрямований на продовження фізичного життя пам'ятки. Він включає попередні дослідження, ремонтні роботи та максимальне повернення будівлі до її документально підтвердженого автентичного вигляду.

Була проведена повна реставрація фасадів та інтер'єрів, укріплення фундаментів через загрозу просідання, при цьому збережено первісний вигляд будівлі без зміни її початкової функції.



Рис. 2.21. Одеський національний академічний театр опери та балету (Україна).

Режим доступу: <https://esu.com.ua/article-75220>

2. Відтворення

Застосовується до майже повністю втрачених об'єктів. Замість відбудови використовують сучасні матеріали (дротяна сітка, скло, світло), щоб відтворити лише силует або об'єм пам'ятки, підкреслюючи її відсутність.



Рис. 2.22. Reading Between the Lines, (Борглон, Бельгія). Режим доступу:

<https://www.archdaily.com/298693/reading-between-the-lines-gijs-van-vaerenbergh>

3. Сучасні вставки

Інтеграція нових елементів, переважно вертикальні комунікації - сходи, переходи, ліфти, для покращення функціональності або конструктивної міцності. Головний принцип – не маскувати це, нове повинне контрастувати зі старим, щоб не було враження, що це історична частина.

Зруйновані частини будівлі були заповнені сучасною цеглою та бетоном, які чітко відрізняються від історичних залишків, але повторюють їх геометрію.



Рис. 2.23. Neues Museum (Новий музей) у Берліні, архітектор Девід Чіпперфілд. Режим доступу: <https://www.archdaily.com/127936/neues-museum-david-chipperfield-architects-in-collaboration-with-julian-harrap/5014087d28ba0d3b45000cf6-neues-museum-david-chipperfield-architects-in-collaboration-with-julian-harrap-image>

4. Ревіталізація

Теомін позначає "повернення життя" старій будівлі шляхом зміни її функції. Найчастіше стосується постіндустріальних об'єктів, які втратили первісне призначення, перетворюючись на комерційно привабливі хаби, офіси чи арт простори. [39]



Рис. 2.24. Jam Factory Art Center (Львів, Україна). Режим доступу: <https://jamfactory.ua/>

Колишня фабрика повидла перетворена на сучасний мистецький центр із збереженням неоготичного фасаду.

5. Розкриття та трасування

Розкриття - демонстрація прихованих історичних шарів (фундаментів, кладок), часто під склом (музеєфікація *in situ*). **Трасування** — це позначення на поверхні землі планів втрачених будівель (наприклад, іншим типом мощення).

Археологічні розкопки накрили плитою площі, створивши підземний музей, а зверху місцями використали скляні ліхтарі для огляду.



Рис. 2.25. Площа Ринок у Кракові (Підземелля Ринку).

Археологічні розкопки накрили плитою площі, створивши підземний музей, а зверху місцями використали скляні ліхтарі для огляду

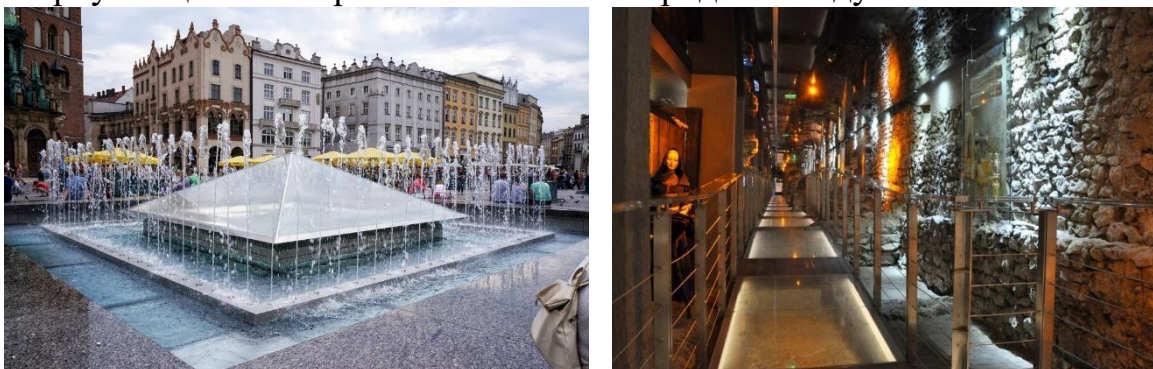

Рис. 2.26. Аналог трасування: Фундаменти Десятинної церкви (Київ), (контур викладений кам'яним мощенням на траві).

6. Зміцнення

Інженерне підсилення аварійних конструкцій. Часто зовнішні металеві каркаси чи стяжки не ховають, а перетворюють на естетичний елемент, що додає динаміки ("екзоскелет" будівлі).

Руїни накрите новим алюмінієвим дахом, який не спирається на старі стіни, а має власну незалежну конструкцію.



Рис. 2.27. Моріцбурзький музей, Галле

7. Заміна

Вимушена підміна втрачених або безповоротно понищених елементів новими, які імітують оригінал. До нього вдаються тільки у крайніх випадках, коли зміцнити оригінал вже неможливо. Має бути обмеженою, щоб об'єкт не став копією.

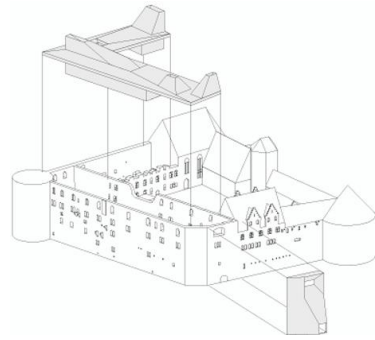

Рис. 2.28. Заміна окремих кам'яних блоків у колонаді Парфенона, Афіни (особистий архів).

Нові мармурові вставки роблять по кольору білишими, аби через 50-100 років вони природньо зрівнялися з оригіналом, хоча зараз це виглядає дуже помітно.

8. Додання

Введення нових об'ємів або прибудов, необхідних для сучасного використання (наприклад, вхідна група, евакуаційні сходи), які не мають спотворювати сприйняття основної пам'ятки. [55]

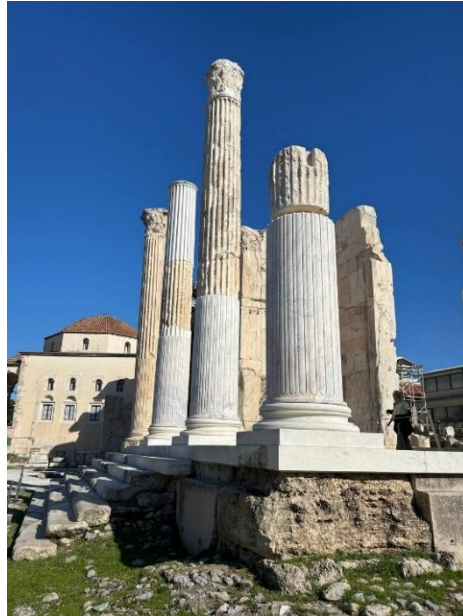

Рис. 2.29. Прибудова до музею єврейської історії (Берлін), Даніель Лібескінд.

Сайт dezeen.com

9. Анастилоз

Метод реставрації, що полягає у збиранні зруйнованої споруди з її власних уцілілих фрагментів (блоків, колон), знайдених на місці. Нові матеріали використовуються лише як сполучна, конструктивна складова.

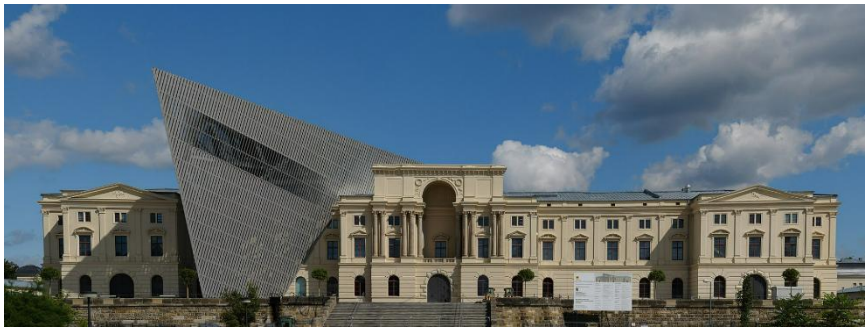

Рис. 2.30. Бібліотека Цельса в Ефесі, Туреччина

Фасад був піднятий з руїн шляхом складання оригінальних уламків, як пазл.

10. Пристосування

Адаптація історичної споруди під нову функцію (готель у замку, офіс у палаці) зі збереженням її планувальної структури та художньої цінності.



Рис. 2.31. Tate Modern (Лондон).

Будівля колишньої електростанції пристосована під галерею сучасного мистецтва. Величезний турбінний зал збережено як основний простір. [56]

11. Регенерація, ревіталізація середовища, ревалоризація

Ці терміни стосуються комплексних містобудівних заходів, що торкаються не однієї будівлі, а кварталу чи району. Метою є відновлення втрачених містобудівних зв'язків, видалення дисгармонійних чи хаотичних забудов, покращення благополучності району.

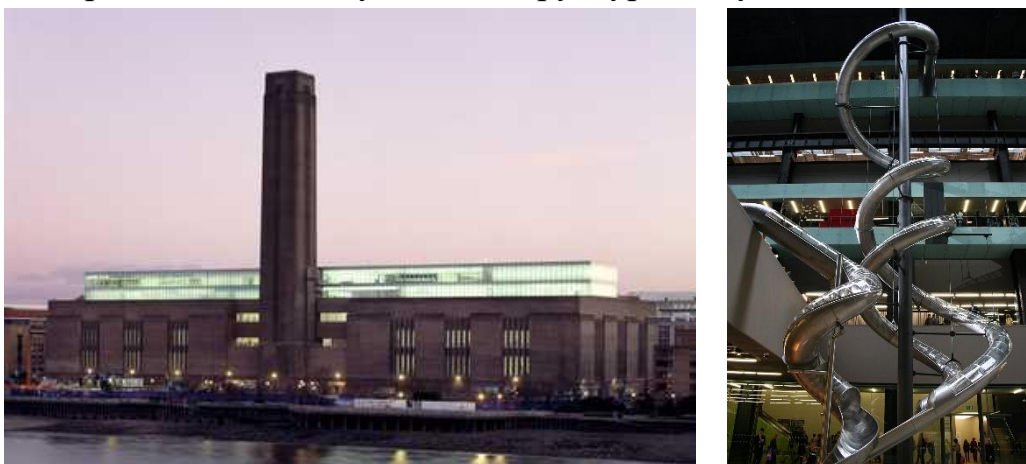

Рис. 2.32. Район Казімеж у Кракові (Польща).

З депресивного району методами ревіталізації та ревалоризації було відновлено історичну атмосферу, що одразу приваблює туристів і бізнес.

12. Реновація

Оновлення морально застарілих будівель (часто не пам'яток, а просто старої забудови), ремонт фасадів, модернізація інженерії.

Будівля 13-го століття (по функціоналу - колишнє німецьке торгове подвір'я, пізніше - пошта) була морально і технічно застарілою. Архітектурне бюро ОМА (Rem Koolhaas) провело повну реновацію, перетворивши її на сучасний лайфстайл-універмаг та культурний простір.



Рис. 2.33. Рис. Палац Fondaco dei Tedeschi (Венеція, Італія)

13. Музеїфікація

Консервація об'єкта (часто руїн) у стані, придатному для безпечного огляду туристами.

Скелі та залишки пазів забудови збережені, прокладені дерев'яні доріжки, створена інфраструктура для екскурсій без втручання в саму структуру скель.



Рис. 2.34. Фортеця Тустань (Україна).

14. Консервація

Консервація руїн - комплекс заходів, спрямований на стабілізацію фізичного стану руїн та збереження залишків споруд, що дійшли до наших днів у вже зруйнованому вигляді та у такому вигляді сприйнятих як пам'ятники. Консервація руїн передбачає очищення предметів від забруднень, загальне зміцнення та зміцнення шарів за їх наявності, стабілізацію, формування захисної поверхні, забезпечення безпеки в конкретних умовах побуту, а також довготривалий захист від впливу вологи, перепадів температури, світла, механічних пошкоджень тощо.



Рис. 2.35. Місто Вісбю, Швеція. Режим доступу:
<https://www.slottsguiden.info/slottdetalj.asp?id=173>

Місто Вісбю у Швеції славиться неймовірною кількістю середньовічної спадщини, часто у стані руїн, що не заважає інтегрувати ці простори у міське життя та ставати туристичними та культурними осередками.

2.3 Аналіз барокових палаців у Польщі

- **Вілянувський палац** - Варшава, район Вілянув. Замовником виступав Король Речі Посполитої, Ян III Собеський.



Рис. 2.36. Сучасний стан Віланувського палацу, з офіційного сайт палацу.

Терміни будівництва: 1677-1696 роки (основна фаза); подальші добудови відбувалися у XVIII столітті.

Головний архітектор: Августин Вінцентій Лоцці.

Архітектурний стиль будівлі це бароко, що поєднує елементи традиційної польської садиби з альковами, італійської вілли та французького палацу. Сьогодні має функцію Музею палацу короля Яна III у Вілянові (один із перших публічних музеїв Польщі, заснований у 1805 році). Вілянувський палац є зразком замиської резиденції, збудованої у стилі "entre cour et jardin" (між в'їзним двором і садом), що характерно для французького бароко. Спочатку (1677-1680) палац був скромною одноповерховою будівлею з чотирма альковними вежами, схожою на традиційну польську магнатську садибу. Після військових успіхів короля Яна III Собеського (особливо перемоги під Віднем) палац був розширений: центральний блок надбудували другим поверхом. Були додані дві галереї, увінчані вежами. Вежі отримали характерні мідні барокові шпилі. Наступні власники, зокрема Ельжбета Сенявська, добудували бічні крила (флігелі), які гармонійно інтегрували в барокову структуру, надавши палацу П-подібного вигляду з парадним двором (курдонером). [63]

Палац та навколишній сад розплановані досить симетрично – все йде по центральній осі. Палац мав пишні інтер'єри, виконані міжнародною командою художників. Вони були заповнені живописом і скульптурою, які алегорично прославляли Яна III Собеського та його військові перемоги. Збереглися Королівські покої, де провів усе своє життя Ян III Собеський. Ансамбль оточений великим садово-парковим комплексом, розміром близько 45 гектарів, який включає в себе: терасовий бароковий італійський сад – найбільш старовинна частина, англійський пейзажний парк, неоренесансний розарій та англо-китайський сад.

Фасад Вілянвуського палацу – справжній шедевр, де барокова пластика поєднується з живописном. Фасади та інтер'єри пишно прикрашені живописним та скульптурним декором (ліпниною, статуями, барельєфами). Фасад оштукатурений, має характерний для бароко колір.

- **Палац Замоїських у Замості**

Розташований на західному кінці головної осі Старого міста. Замовником тут виступав коронний канцлер і гетьман Ян Замоїський (засновник міста).

Роки будівництва: 1579-1586 роки (перша ренесансна фаза).

Архітектор італієць Бернардо Морандо, який спроектував усе місто Замостя. Архітектурний стиль - поєднання ренесансу (первісна форма), бароко (після реконструкції у XVII-XVIII ст.) та класицизму (після військової адаптації у XIX ст.) Сьогодні діє як міський суд (з 1918 року). Об'єкт закритий для громадськості.

Палац Замоїських постійно перебудовувався, то через зміни в архітектурних стилях, то через військові цілі.

1. Ренесанс (1579-1586, Бернардо Морандо). Палац мав вигляд видовженого прямокутника (приблизно 18.5 x 55.55 м), був двоповерховим (або одноповерховим з мансардою), двосекційним. Палац був першою великою будівлею міста. Спочатку він був відокремлений від міста власними укріпленнями (з чотирма кутовими ронделями), підкреслюючи його стратегічну важливість. Домінувала квадратна вежа з оглядовим майданчиком нагорі, звідки Ян Замоїський міг спостерігати за містом. До парадного першого поверху вели монументальні, широкі кам'яні сходи з двоповерховою аркадною лоджією (зі східного боку, що виходила до Великої ринкової площі).

2. Бароко та пізнє бароко (XVII-XVIII ст.) Після пожежі 1658 року та подальших реконструкцій палац був змінений у стилі бароко. Вежу понизили до третього поверху, зняли ренесансні аттики та спростили декоративні елементи. Палац покрили мансардним дахом. Були додані бічні довгі крила та галереї, які утворили великий парадний двір (курдонер).

3. Класицизм та втрата характеру (XIX ст.) У 1809 році палац перейшов до Державної скарбниці. Після 1831 року будівля була переобладнана на військовий шпиталь для потреб фортеці, внаслідок чого був повністю знищений багатий історичний декор та інтер'єри. Фасад був спрощений у стилі класицизму.

Сучасний вигляд палацу значною мірою відображає його військову та класицистичну перебудову XIX століття. Він втратив багато оригінальних ренесансних та барокових елементів.



Рис. 2.37. а) Вигляд з пташиного польоту, б) історичний вигляд. Режим доступу:

<https://www.zamosciopedia.pl/index.php/hasla-alfabetycznie/p/pa-pd/3220-palac-zamoyskich-do-1809>

2.4 Аналіз заходів з пам'ятками на прикладах світового досвіду

- **Замок Монжуїк, Барселона, Іспанія - реставрація, ревіталізація, посилення конструкцій**

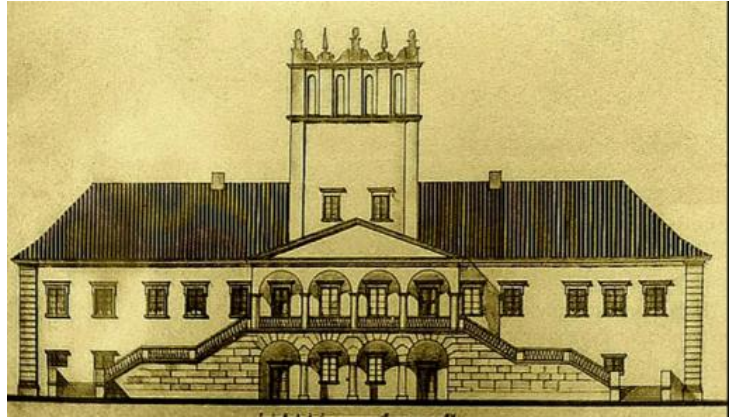
Колишня функція - військова. Сучасна функція - культурна й дозвіллева. Замок Монжуїк - це бастионна фортеця, яка набула свого нинішнього вигляду у 18 столітті. Її концесія місту дозволила розпочати відновлення надзвичайно цінної спадщини (BCIN), яка раніше використовувалася для військових цілей, з метою перетворення її та дозвіллевий громадський об'єкт. Ці втручання повернули стелю як оглядовий майданчик, а також дозволили використовувати різні простори вздовж плацу, такі як кафетерій та інші кімнати, з можливістю проведення виставок або майстер-класів. Крім того, бастион Святого Карла було відновлено, старий арсенал перетворився на вітальну зону. [54]



Рис. 2.38. Інтер'єри та оборонна система замку.

- **Ранньохристиянська церква в археологічному парку Сіпонті, Італія, арх. Едоардо Тресольді - відтворення**
- Колишня функція - сакральна.
- Сучасна функція - музейна.

Збудована за сприяння Міністерства культурної спадщини та діяльності. Тут поєднується антична археологія із сучасним мистецтвом. Скульптура стоїть на місці колишньої церкви з «примарною» присутністю, виглядаючи майже як голограма, що освітлюється в парку. Незважаючи на напівпрозорі конструкції, включає доволі детальні елементи, такі як куполи та статуї, багатоярусні колони. [61]

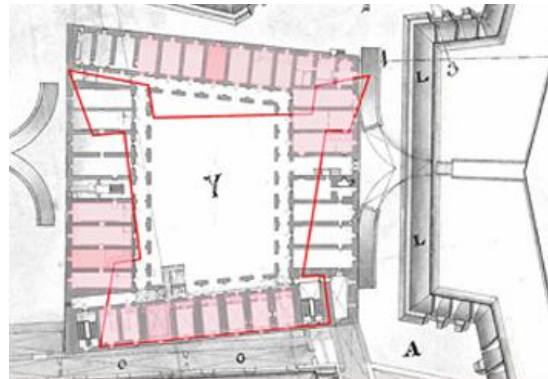

Рис. 2.39. Вигляд інсталяції вночі та вдень

- **Палацовий парк у Брюлі, Німеччина – реставрація, ландшафтний дизайн**

За дорученням прусського короля Фрідріха Вільгельма IV , Петер Йозеф Ленне перетворив лісові ділянки навколо партеру на англійський пейзажний сад , починаючи з 1842 року. Він також створив обсаджений липами шлях до замку Фалькенлуст. У 1930-х роках бароковий партер було відновлено за збереженими оригінальними планами. Роботи виконувалися з 1933 по 1935 рік під керівництвом Георга Потенте . Подальша реставрація та частково нове проектування проводилися після Другої світової війни, а особливо з 1983 року.

Завдяки ретельному відновленню за історичними планами, Шлосспарк вважається одним з небагатьох автентичних зразків барокової французької садової архітектури 18 століття в Європі та історичною пам'яткою міжнародного значення.



Рис. 2.40. Вигляд з парадного та внутрішнього двору.

- **Центр креативних технологій Тумо, Вірменія - реконструкція, відтворення, сучасна вставка**
- **Колишня функція:** культурна
- **Сучасна функція:** культурна й навчальна

Проект передбачав переобладнання театральної будівлі Гюмрі на інтерактивні навчальні платформи, з основним робочим простором, запланованим у колишньому оперному театрі, спроектованим як ступінчастий коворкінг та лабораторія 3D-друку, яку можна перетворити на театральний простір на 200 місць для показів і вистав.



Рис. 2.41. Фасадні рішення

- **Форт XIII століття в Собеславі (Чехія) - реконструкція, сучасна вставка**
- **Колишня функція:** військова
- **Сучасна функція:** культурна

Архітектор Яромір Крочак поставив за мету збереження занедбаних руїн та переосмислення їхньої архітектури за допомогою сучасних доповнень, серед яких архітектурне вирішення нового входу до публічної бібліотеки замку. Сучасний скляний корпус бібліотеки контрастує з традиційним фасадом замку, але дозволяє відвідувачам відчувати атмосферу минулого.[57]



Рис. 2.42. Фасадне рішення

- **Церква монастиря Сант-Франческо, Сантпедор, Іспанія - реконструкція, сучасні вставки**
- **Колишня функція:** сакральна
- **Сучасна функція:** культурно-освітня

Реконструкція будівлі була розроблена з метою відрізнити нові елементи, побудовані (з використанням сучасних будівельних матеріалів) від оригінальних елементів цієї історичної церкви. З метою збереження всіх аспектів минулого будівлі, втручання не приховало негативних слідів. Таким чином, залишилися видимими заглиблення, отвори там, де колись були вівтарі, сліди відсутніх елементів.

Збудовані сходи та пандуси, окрім забезпечення доступу до верхніх поверхів церкви, також утворюють круговий шлях, який проходить через усю будівлю, подібно до музейного. Цей круговий маршрут дозволяє простежити та знову відвідати церкву в цілому з різних точок зору.



Рис. 2.43. Фасадне рішення з прибудовою сходів

- **Палацо-парковий комплекс у Радзині Підляському, Польща - ревіталізація**
- **Колишня функція:** житлова, адміністративна
- **Сучасна функція:** культурна, дозвіллева, музейна

Ідея полягала в тому, щоб поєднати історичну архітектуру із сучасним функціоналом, дозволивши вдихнути нове життя в покинуті стіни, створити центр зустрічей та заходів, що об'єднує як мешканців Радзиня, так і відвідувачів навколо привабливої пропозиції, спроектованої під них.

Центральну частину палацу поділено на шість зон, які можуть функціонувати незалежно одна від одної, але за потреби допускають їхнє пересікання. Ці зони включають:

- кафе
- музей — виставка
- фотографія
- мультимедіа.

Окреме важливе місце займає бароковий сад зі збереженими 300-річними модринами та ставками.



Рис. 2.44. Ландшафтний благоустрій палацу.

- **Палаццо деї Діаманті, Феррара, Італія - реконструкція, ревіталізація, сучасна вставка**
- **Колишня функція:** житлова, адміністративна
- **Сучасна функція:** культурна, дозвіллева, музейна

Перше втручання передбачало створення нових венеційських терасо підлог, а в обох крилах вставлені нові портали з полірованої латуні, що підкреслює просторову послідовність палацу епохи Відродження.

Друге втручання враховувало повністю відреставровані приміщення колишнього музею, де було виділено нові функції для підтримки виставкової діяльності: кафетерій, книгарня, навчальна кімната та багатофункціональна кімната. На доповнення до цієї частини внутрішні двори були перероблені, облаштовані новими теракотовими підлогами: інтерпретовані як справжні кімнати просто неба, ці місця стали невід'ємною частиною музейного

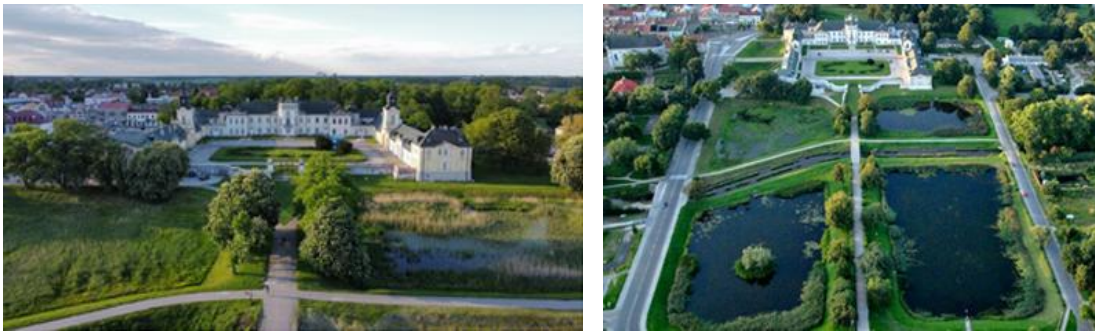
маршруту, тим самим підкреслюючи своєрідність Палацу, який чергує повні й порожні, внутрішні простори та обмежені зовнішні простори. [58]



Рис. 2.45. Екстер'єрні рішення реставрації

2.5 Роль палацових комплексів

Палацові комплекси, особливо магнатські (Потоцькі, Замойські) чи королівські (Собеський), завжди виконували багато різних функцій, якщо було набагато більшим, ніж просто резиденція багатого власника.

1. Композиційна роль

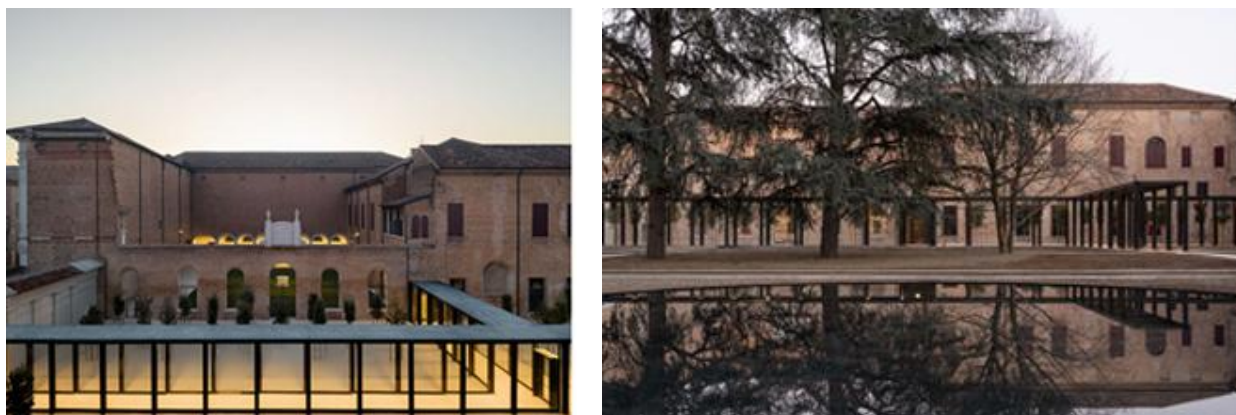
Це роль, пов'язана з влаштуванням простору, візуальним домінуванням та організацією міського ландшафту.

- **Домінантна позиція:** палац завжди займав ключове місце у міській структурі. У "ідеальних" містах (як для прикладу, Замостя), палац знаходився на головній осі, протилежній до ратуші, утворюючи противагу влади - світська/магнатська влада проти міського самоврядування.
- **Організація простору:** навколо палацу часто формувалася курдонер та регулярний парк, які були геометрично та композиційно пов'язані з вуличною мережею міста.
- **Візуальний акцент:** палац із його архітектурною пишністю, високими дахами, вежами (наприклад, у Вілянуві) або фортифікаційними елементами (як у Бродах чи Панівцях) ставав головною візуальною домінантою регіону.

2. Містотворча роль

Це функція, пов'язана із заснуванням, економічним розвитком та адміністративним життям міста.

- **Засновницька функція:** багато міст були засновані або отримали значний розвиток саме як приватні резиденції магнатів. Нприклад:
 - Замостя - засноване Яном Замойським).
 - Станіславів (суч. Івано-Франківськ) -закладений Андрієм Потоцьким.
 - Тульчин -став центром величезної ординації Потоцьких)-.
- **Економічний центр:** палац слугував адміністративним центром великих земельних володінь. Він ставав центром керування економікою, збирання податків, розміщення військових гарнізонів, ремісничих майстерень та господарських споруд (кухні, стайні, броварні, возівні).

3. Архітектурна роль

Це роль, пов'язана з впровадженням стилів, інновацій та формуванням архітектурного обличчя регіону.

- **Впровадження стилів:** магнати запрошували найкращих європейських архітекторів та інженерів (Лоцці, Морандо, Доверньє, Лакруа). Палаці

ставали носіями наймодніших європейських стилів (ренесанс, бароко, класицизм), які впливали на подальше будівництво в регіоні.

- Еталон якості: палац встановлював високий стандарт якості та розкоші будівництва. Він демонстрував поєднання іноземних архітектурних ідей з місцевими традиціями.
- Інженерна інфраструктура: у великих комплексах (як у Замості) архітектори реалізовували передові інженерні та фортифікаційні рішення.

4. Соціальна роль

Це роль, пов'язана з культурним життям, освітою та суспільними взаємодіями.

- Культурний осередок: палац був центром культури: тут розміщувалися бібліотеки, художні колекції, проводилися театральні вистави та бали.
- Меценатство: власники фінансували художників, музикантів та вчених, які працювали при дворі. Деякі палаци стали освітніми центрами (наприклад, замок у Панівцях мав кальвіністську друкарню та колегіум, Замостя — Академію).
- Місце зустрічей: палаци слугували місцем для прийому знаті, іноземних послів та монархів, презентуючи та інтегруючи місто в міжнародне соціальне та політичне життя.

5. Політична роль

Це роль, пов'язана із владою, статусом та державотворчими процесами.

- Символ влади: палац був матеріальним втіленням могутності, багатства та політичного впливу його власника (короля або гетьмана/канцлера).
- Центр прийняття рішень: у Палаці Потоцьких у Львові була резиденція намісника Галичини. Палац Яна Замойського у Замості був місцем, де приймалися рішення, важливі для всієї Речі Посполитої та його величезних володінь.
- Військово-стратегічний об'єкт: більшість палаців, як-от Бродівський, Панівецький, або Замойських, були частиною фортифікаційних комплексів і відігравали ключову роль у обороні свого міста.

композиційна	містотворча	архітектурна	соціальна	політична
				
<ul style="list-style-type: none"> • Домінантна позиція • Візуальний акцент 	<ul style="list-style-type: none"> • Засновницька функція • Економічний центр 	<ul style="list-style-type: none"> • Носій стилю • Інженерна інфраструктура 	<ul style="list-style-type: none"> • Культурний осередок • Місце зустрічі 	<ul style="list-style-type: none"> • Символ влади • Місце прийняття рішень

Рис. 2.46. Ролі палацових комплексів у структурі міста

2.6 Шляхи комерційно вигідних методів реставрації історичної спадщини

Варто пам'ятати, що історична спадщина - це не тільки культурна спадщина, а й потужний економічний та туристичний ресурс. Для того, щоб реставрація була комерційно вигідною, потрібно впровадити комплексну стратегію, яка поєднує державну підтримку, приватні інвестиції та креативне функціональне використання.

Розглянемо основні способи, як зробити реставрацію історичних будівель в Україні прибутковою:

1. Моделі фінансування та стимулювання

- Державні податкові пільги та субсидії:

Зниження або скасування податку на майно на час реставраційних робіт та протягом певного періоду після їх завершення (наприклад, 5-10 років).

- Надання пільгових кредитів або державних грантів для реставраційних проектів.

Податковий кредит: Дозвіл інвесторам або власникам відрахувати значну частину витрат на реставрацію від своїх податкових зобов'язань.

- Приватно-державне партнерство:

Передача історичних об'єктів у довгострокову концесію або оренду приватному інвестору з обов'язковою умовою повної реставрації та збереження пам'ятки. Це гарантує інвестору час для повернення вкладень.

- Міжнародні гранти та фонди:

Активне залучення коштів європейських та міжнародних фондів, спрямованих на збереження спадщини (наприклад, ЄС, ЮНЕСКО, приватні фонди).

2. Комерційне функціональне використання

Головне - знайти таке використання, яке поважає історичну цінність будівлі, але і заробляє кошти:

Тип Використання	Приклади Об'єктів	Комерційна Вигода
Туризм та гостинність	Бутик-готелі, хостели, апартаменти, ресторани, кафе.	Залучення туристів, створення робочих місць.
Культура та розваги	Музеї приватних колекцій, галереї, концертні зали, креативні коворкінги, театральні простори.	Продаж квитків, оренда для заходів, залучення культурної аудиторії.

Тип Використання	Приклади Об'єктів	Комерційна Вигода
Комерційна нерухомість	Офісні центри (з унікальною атмосферою), креативні хаби, інноваційні центри.	Вища орендна ставка завдяки унікальності та престижу локації.
Спеціалізована торгівля	Концептуальні магазини, винні льохи, антикварні ринки, крафтові майстерні.	Продаж унікальних товарів, створення магнітів для відвідувачів.

Табл. 2.1. Типи комерційно функціонального використання

3. Створення привабливого середовища

Законодавче спрощення: спрощення дозвільних процедур для реставрації (під суворим контролем якості). Надмірна бюрократія є одним із головних стримуючих факторів для інвесторів.

Інтегрований маркетинг: рекламування реставрованих об'єктів способом включення в систему туристичних маршрутів міста. Це підвищує їхню впізнаваність і відвідуваність.

Розвиток інфраструктури: забезпечення зручного під'їзду, парковок та благоустрій прилеглої території.

Для прикладу, як працюють приватні інвестиції у Чехії. Після внесення історичного центру Праги до списку об'єктів Світової спадщини ЮНЕСКО у 1992 році, уряд запровадив суворий моніторинг, але водночас стимулював приватні інвестиції. Великі національні та іноземні компанії купували або брали в довгострокову оренду історичні будинки у поганому чи навіть критичному стані. Натомість вони мали в обов'язках провести повну реставрацію, а взамін отримували змогу розмістити там свої престижні офіси, готелі чи флагманські магазини. [44]

Саме таким чином, як приклад, відбулась реставрація частини Центрального вокзалу (Hlavní nádraží). Італійська компанія Grandi Stazioni отримала будівлю в оренду, провела модернізацію та реставрацію старовинних веж, перетворивши занедбаний об'єкт на сучасний комерційний та транспортний хаб.

Багато європейських столиць, такі як Будапешт та Париж, запозичують і собі схожу модель. Україна теж має приклад успішної оренди приватною особою пам'ятки архітектури з її подальшою реставрацією. Це Сент-Міклош – замок XIV-XIX століть, розташований поблизу міста Мукачево. Реставрацію там проводив орендар замку, художник Йосип Бартош. Зараз замок є повноцінною туристичною атракцією, з регулярними виставками, фестивалями та лицарськими турнірами. Шкода, що таких прикладів в Україні мало і це мало не єдиний подібний випадок у нашій країні.

2.6 Порівняння українського та світового досвіду

	Палац Потоцьких, Івано-Франківськ	Палац Потоцьких, Кристинопіль	Палац Потоцьких, Броди	Віланувський палац	Замойський палац
Архітектурний стиль	Раннє Бароко (первісна ідея), Класицизм (пізніші прибудови/перебудови)	Пізнє Бароко / Ранній Класицизм	Раннє Бароко (первісна ідея), Класицизм (пізніші прибудови/перебудови)	Бароко (палац XVIII ст.)	Бароко
Тип ансамблю	Палацово-парковий ансамбль	Палацово-парковий ансамбль	Палац, вбудований у фортифікаційний комплекс бастионного замку.	Монументальний палацово-парковий ансамбль типу "entre cour et jardin".	Палац, інтегрований у міську фортецю.
Наявність/тип парку	Існував (до нашого часу збереглися фрагменти/територія).	Існував великий регулярний (Французький) парк з каналами.	Існував, але з часом занепав.	Збережений. Комплекс регулярного барокового та пейзажного англійського парків.	Існував. Навколо залишків — міський парк.
Тип планування	Анфіладний	Анфіладний	Анфіладний	Анфіладний	Анфіладний/коридорний
Тип власності	Магнатська (Андрій Потоцький)	Магнатська (Францішек Салезій Потоцький)	Магнатська (Станіслав Потоцький)	Королівська (Ян III Собеський)	Магнатська (Ян Замойський)
Ступінь перебудов	Високий. Оригінальна резиденція майже не збереглася	Середній. Палац сильно постраждав від пожеж та війни, був змінений, але основний об'єм зберігся.	Середній. Палац був перебудований у XIX ст. (для шпиталю) і сильно постраждав від воєн.	Низький/Середній. Зберігає початкову барокову композицію, незважаючи на значні добудови у XVIII ст	Високий. Сильно змінено під військовий шпиталь (втрата декору).
Збереженість	Аварійний/Фрагментарний. Зберігає лише об'єм лівого крила, активно відновлюється.	Задовільний/Потребує реставрації (палац). Збережений, але інтер'єри втрачені.	Напівзруйнований. Палац потребує негайної реставрації, фортеця у руїнах.	Висока. Чудово збережений і відреставрований фасад та інтер'єри.	Низька. Втратив історичний декор, функціонує як суд.
Сучасна функція	Креативний інноваційний простір («Палац»).	Музей (філія Львівського музею історії релігії) та Дитяча художня школа.	Музей (частина приміщень), комунальні установи.	Національний Музей (Музей палацу короля Яна III у Вілянові).	Міський Суд (основна будівля) та житлові приміщення (флігелі).

Табл. 2.2. Порівняльне дослідження українських та світових аналогів.

Розташування у структурі міста:

1) Палац Потоцьких, Івано-Франківськ

Розташування палацу Потоцьких у структурі Станиславова у XVII столітті є класичним прикладом втілення ідеї «ідеального міста» епохи ренесансу та бароко, але з певними особливостями, що підкреслювали статус власника-магната.



Рис. 2.47. Схема розташування палацового комплексу в оборонній структурі м. Станиславів

1. Узагальнена схема міста-фортеці

Станиславів був запроєктований інженером Франсуа Корассіні (пізніше добудовувався Карлом Бенуа) як шестикутна фортеця бастионної системи з чітким геометричним плануванням. В основі лежала регулярна сітка вулиць, орієнтована по сторонах світу.

2. Принцип розташування

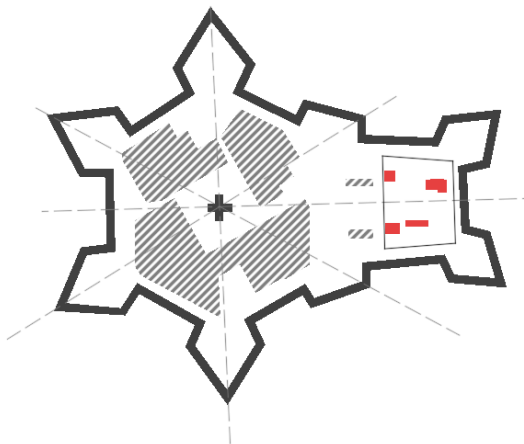
Зазвичай у центрі «ідеального міста» головною спорудою є ратуша, що стоїть у самому центрі - символ Магдебурзького права, влади громади та торгівлі (місто отримало магдебурзьке право у 1662 році, коли магнат Андрій Потоцький надав цьому поселенню статус міста).

- Натомість палац є домінантою влади - символом феодальної влади власника міста. Він не змішувався з міщанським життям Ринкової площі.

3. Локалізація в плані фортеці

Палацовий комплекс займав північно-східний сектор міста-фортеці.

- Розташований в глибині кварталу, за колегіальним костелом (нині Музей мистецтв) та академією.
- Територія палацу була обмежена міськими оборонними валами з одного боку та забудовою з іншого.
- Палац Потоцьких був відділений від міста еспланадою і зверненими назовні валами й ровами з двома наріжними бастионами. Так сформувалася єдина загальноміська лінія укріплень староголландської системи. Замок Потоцьких був окремим комплексом, опозиційним до міста, яке (завдяки потужним бастионним фортифікаціям) протиставлялося доквіллю.

- **4. Зв'язок з оборонною системою (Бастиони)**

Палацовий комплекс примикав безпосередньо до оборонного периметра міста, а саме до двох бастионів. За різними історичними реконструкціями, палац контролював сектор між:

- Бастионом №2 (Святого Андрія)
- Бастионом №3 (Святої Трійці)

Звідси Потоцькі могли швидко втекти через секретні виходи у валах, без потреби пересуватися міськими вулицями.

5. Планувальна вісь

Все було вибудовано по одній лінії - **Ратуша - Колегіальний костел (тринітаріїв) - Палац**. Ця вісь демонструвала ієрархію від світської влади громади, через духовну владу (яка була усипальницею Потоцьких), до резиденції магната. Вхідна брама палацу (яка збереглася донині зі змінами) замикала перспективу вулиці, що вела від площі Ринок.

6. Склад комплексу на XVIII ст.

На той час це була не просто одна будівля, а розвинений комплекс:

- Власне житловий палац (кам'яний, що замінив дерев'яний мисливський замок).
- Кухні та господарські будівлі (офіцини).
- Стайні та возовні.
- Парк/сад (італійського типу), який був рідкістю для тісних фортечних міст.

По суті, палацовий комплекс був окремою фортецею всередині міста – з житловою та захисною функціями. Він був інтегрований у загальну фортифікаційну систему (використовуючи міські вали як свій тил), але водночас був ізольований від міського шуму та небезпек, займаючи стратегічно вигідну північно-східну ділянку.

Зараз ця територія обмежена вулицями Шпитальною, Дністровською та Вальною, зберігаючи сліди колишнього достатку у вигляді в'їзної брами та залишків корпусів.

2) Кристинопільський палац, Шептицький

На відміну від Станиславова, який будувався насамперед як військовий форпост, Франц Салезій Потоцький трансформував Кристинопільський палац у свій «маленький» Версаль.



Рис. 2.48. Схема розташування палацового комплексу в оборонній структурі м. Кристинопіль

- **Тип міста:** це було відкрите місто-резиденція. Хоча первинно (у 1692 р.) тут був оборонний замок, у середині XVIII ст. його перебудували у відкритий палацовий комплекс.
- **Ландшафт як оборона:** замість потужних кам'яних бастіонів роль захисту виконували води річок Західний Буг та Солокія, а також заболочена місцевість. Палац стояв на горбі, що домінував над рівнинним ландшафтом.

2. Принцип «осьового» розташування

У Кристинополі палац був головною композиційною віссю всього міста.

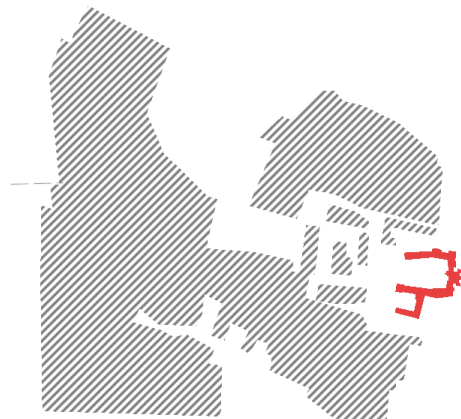
- **Ансамбль:** місто і палац сприймалися як єдине ціле. Вулиці міста не просто вели до палацу, вони були підпорядковані йому візуально.
- **Домінування:** палац не конкурував з Ратушею чи Ринком, він був безумовним центром, магнітом.

3. Локалізація та курдонер

Палац розташовувався так, щоб формувати класичний бароковий в'їзд:

- **Курдонер:** Перед палацом був величезний відкритий двір, утворений бічними флігелями.
- **В'їзна брама:** Вона була не оборонним шлюзом, а скоріше урочистим входом, що відокремлював «панський» простір від міського, але залишав його візуально доступним.

4. Зв'язок з оборонною системою

Оборонна функція тут була трансформована в естетичну, але з пам'яттю про безпеку:

- **Рови та канали:** Палац був оточений системою каналів. Архітектор П'єра Ріко де Тіргея тут придумав геніальне рішення - вода слугувала і бар'єром (як замковий рів), і елементом паркового дизайну і дренажною системою для осушення боліт.
- **Ізоляція:** Попри відкритість фасаду, сам комплекс був островом. Потрапити до нього можна було лише через мости.

5. Планувальна вісь: «палац - костел - Ринок»

У Кристинополі вісь була вибудована чітко:

1. **Палац** (як голова).
2. **Монастир Василіан та Костел Святого Юра** (як духовна опора, розташовані поруч).
3. **Міська забудова** (як тіло міста).

6. Склад комплексу

Кристинопільська резиденція була набагато грандіознішою за станиславівську:

- Величний палац у стилі французького класицизму.
- Величезний парк (понад 60 га) з фонтанами, каскадами та зеленими кабінетами, що простягався далеко за межі житлової зони.
- Оранжерея та звіринець.

3) Палац Потоцьких у Бродях

Порівнюючи палац у Бродях з вищезгаданими палацами, то це «палац-цитадель». Тут резиденція була вписана в жорстку структуру ідеального бастионного укріплення нового голландського типу.

Загальна схема: Фортеця у фортеці

Броди проектувалися Гійомом де Бопланом та Андреа дель Аква як ідеальне місто-фортеця.

- **Структура:** Місто мало форму, наближену до овалу, оточеного валами.
- **Роль палацу:** Палацовий комплекс не просто примикав до оборони, він сам по собі був цитаделлю, п'ятикутною у формі, фортеця, з автономною системою оборони, значно потужнішою за міську.



Рис. 2.49. Схема розташування палацового комплексу в оборонній структурі м. Броди

2. Принцип розташування:

Палац розташовувався на західній околиці міста. Це розміщення було продиктоване військовою логікою:

- **Контроль:** Цитадель контролювала підступи до міста з найбільш небезпечного боку - рівнини і водночас тримала під прицілом саме місто, на випадок бунту міщан.
- **Ізоляція (Еспланада):** Між міською забудовою та замком існував вільний простір, так звана еспланада - пустир, який прострілювався з гармат. Жодна міська будівля не могла наблизитися до палацу.

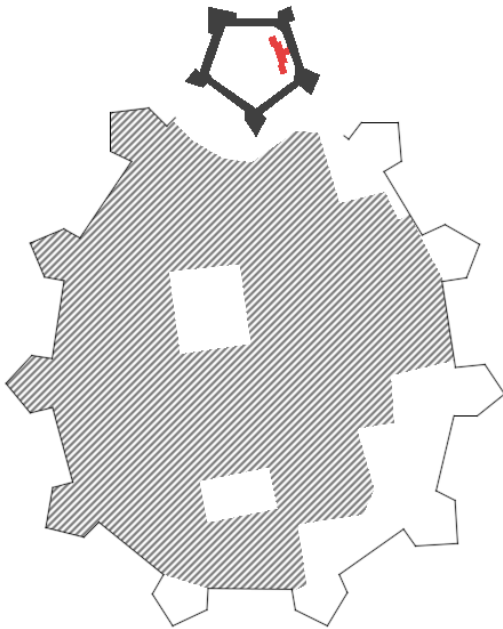
3. Трансформація XVIII ст. (Втручання Потоцьких)

У середині XVIII століття Станіслав Потоцький проводить реконструкцію суворої фортеці під барокову резиденцію.

- **Зміна функції:** він розібрав в'їзну вежу з боку міста і на її місці побудував головний житловий корпус у стилі рококо.
- **Розташування:** вийшла унікальна композиція - витончений палац, «затиснутий» всередині потужних земляних валів та казематів. Вікна палацу дивилися не на парк (як у Кристинополі), а на внутрішній двір п'ятикутної фортеці.

4. Зв'язок з оборонною системою (Каземати)

Ось чим найбільше відрізнялися Броди. Палац Потоцьких тут спирався на систему казематів (кам'яних приміщень всередині валів).

- **Житло та війна:** Потоцькі жили у палаці, але навколо них, у товщі валів, розміщувалися склади зброї, казарми гарнізону та стайні.
 - **Рів:** замок був оточений глибоким ровом з водою, який живився від річки Бовдурки. До палацу вів підйомний міст через равелін (додаткове укріплення перед брамою).

5. Планувальна вісь

Тут прослідковується класична вісь барокового міста, але з мілітарним акцентом:

- **Вісь:** вулиця Замкова - площа Ринок.
- **Сценарій руху:** від центру міста - Ринку - вулиця вела прямо до в'їзної брами замку. Але в кінці цієї осі людина бачила не гостинний фасад (як у Кристинополі), а фасад палацу, що стояв на високому валу, фактично на лінії оборони. Палац замикав перспективу головної вулиці, демонструючи тотальний контроль власника над містом.

6. Склад комплексу

На XVIII ст. комплекс складався з:

- **Палацу:** двоповерхова будівля з мансардою (збудована Потоцьким).

- **Казематів:** п'ять куртин з казематами, що утворювали п'ятикутник.
- **Валів та бастіонів:** зовнішній контур.
- **Парку:** на відміну від Кристинополя, парк у Бродах був розбитий за межами замкових валів («Старий парк»), оскільки всередині цитаделі місця для зелені майже не було.

4) Палац у Золочеві

Хоча Золочів часто входить у туристичні маршрути разом із маєтками Потоцьких, його архітектурне обличчя та структура у XVII-XVIII ст. були сформовані передусім родом Собеських (зокрема королем Яном III Собеським). Пізніше замок переходив до Радзивілів та інших власників.

Тим не менш, це класичний приклад типу «**palazzo in fortezza**» (Палац у фортеці), який передував або існував паралельно зі станіславівським комплексом.

1. Загальна схема: Голландська школа

Золочівський замок - це чіткий приклад ново-голландської фортифікаційної системи.

- **Геометрія:** вдеальний квадрат (чотирикутник) з чотирма п'ятикутними бастіонами на кутах.
- **Масштаб:** він значно компактніший за Станіславівську фортецю чи Бродівський п'ятикутник. Це камеральна, «кишенькова» фортеця, розрахована на оборону магнатської родини, а не великого гарнізону. [13]

2. Принцип розташування: «Домінантна висота»

Якщо Станіславівський палац був вписаний у рівнинну сітку міста, то Золочівський:

- **Топографія:** розташований на високому пагорбі, що домінує над містом та долиною річки Золочівки.
- **Відносини з містом:** він стоїть окремо від міста. Це не частина міських кварталів, а самостійна одиниця, що «наглядає» за містом згори. Місто Золочів розвивалося біля підніжжя замку, а не навколо нього.

3. Структура забудови: Подвійний палац

Унікальність Золочева у наявності двох житлових об'єктів всередині валів:

1. **Великий палац:** головна репрезентативна резиденція. Він розташований уздовж задньої куртини (стіни), навпроти в'їзної брами. Це класична схема: тил палацу захищений найпотужнішою стіною.

2. **Китайський палац:** рідкісний приклад поєднання оборони та екзотики. Це ротонда з бічними прибудовами, яка з'явилася наприкінці XVII ст. Вона демонструє, що навіть у суворій фортеці власники хотіли мати зону для приватного відпочинку (аналог парку, який не вмістився всередину стін).

4. Зв'язок з оборонною системою

Тут можна спостерігати повну інтеграцію житла і фортифікації:

- **Ескарпи:** вали обкладені тесаним каменем (у Станиславові були переважно земляні вали з дерев'яними елементами або частковим муруванням).
- **Равелін:** перед в'їзною вежею був винесений равелін (трикутне укріплення), який прикривав браму від прямого вогню.
- **Каналізація та зручності:** у товщі стін Великого палацу була продумана система туалетів, що виходили у рів - передові технології для того часу.

5. Планувальна вісь

Вісь Золочева коротка і замкнена:

- **В'їзд:** міст через рів - надбрамна вежа - внутрішній двір - фасад Великого палацу.
- **Враження:** гість, потрапляючи у двір, опинявся у замкненому кам'яному «мішку», де вся увага була прикута до фасаду палацу. Тут не було широких паркових перспектив, як у Кристинополі.

5) Вілянувський палац, Варшава

Вілянув (Wilanów) - це «золотий стандарт» польського бароко. Це взірєць, на який рівнялися магнати (включно з Потоцькими), будуючи свої резиденції в Україні, зокрема в Кристинополі та Тульчині.

У 1799 році Вілянув перейшов у власність роду Потоцьких (Станіслава Костки Потоцького), який зробив там один із перших публічних музеїв.

1. Загальна схема: Villa Suburbana

Якщо Золочів і Броди - це фортеці, а Станиславів - укріплена міська резиденція, то Вілянув - це класичний будинок для задоволення/відпочинку.

- **Тип:** це королівська замиська резиденція, побудована за типом італійської вілли, що згодом розрослася до французького палацу.
- **Концепція:** тут відсутня ідея «сховатися від ворога». Головна ідея - «злиття з природою» та прославлення монарха.

2. Принцип розташування: «Entre cour et jardin»

Вілянув реалізує канонічну французьку схему «Між двором і садом»:

- **Чітке зонування:** будівля палацу є межею, що розділяє світ «публічний» (парадний двір - курдонер) і світ «приватний» (парк).
- **Орієнтація:** палац орієнтований на схід-захід (сонце сходить над садом і сідає над двором), що символізувало порядок всесвіту навколо короля.



Рис. 2.50. Схема розташування палацового комплексу

3. Архітектурна структура: Еволюція форми

Палац цікавий тим, що він ріс органічно (як і Станиславів, але в іншому напрямку):

- **Ядро:** спочатку це був скромний шляхетський двір.
- **Крила:** пізніше були добудовані бічні крила, які охоплюють курдонер.
- **Вежі:** характерні бічні вежі - це натяк на італійські вілли, але також символічне відтворення «лицарських веж» (данина традиції, але вже без оборонної функції).

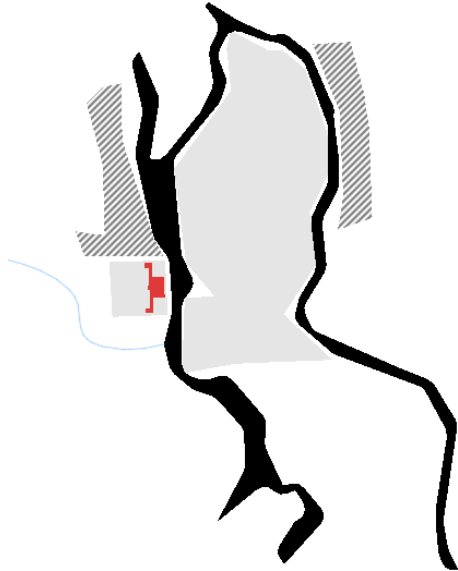
4. Зв'язок з оборонною системою

Це кардинальна відмінність від усіх попередніх прикладів:

- **Відсутність фортифікацій:** тут немає валів, бастіонів чи казематів.
- **Символічна огорожа:** територія відділена від світу не мурами, а ажурною огорожею та воротами.
- **Вода:** вода тут слугує більше для естетичних цілей, а не для військових.

5. Планувальна вісь: Нескінченна перспектива

Вілянув має найдосконалішу осьову композицію:

- **Вісь:** під'їзна алея - Брама – Курдонер - Вестибюль палацу - Салони - Вихід у сад - Паркова алея.
- **Візуальний ефект:** ця вісь візуально продовжується в ландшафт, створюючи ефект нескінченності влади власника. У Станиславові ця вісь впиралася в Ратушу або Вали, вона була "замкненою".

6. Парковий комплекс

Парк тут є рівноправним партнером архітектури:

- **Дворівневий сад:** бароковий сад (регулярний) безпосередньо біля палацу є «продовженням салонів» просто неба.
- **Симбіоз:** геометричні візерунки клумб (партери) повторюють мотиви декору фасаду.

б) Замойський палац

Саме Замості було прямим прототипом для Станиславова, коли Анджей Потоцький закладав Станиславів, то фактично намагався скопіювати і перевершити успіх Яна Замойського.

1. Загальна схема: Антропоморфізм, або місто як людина

Замостя, спроектоване Бернардо Морандо, реалізує ренесансну концепцію міста як живого організму:

- **Палац:** символізує «голова» (саро) - центр волі та управління.
- **Ратуша і Ринок:** означає «серце» і «шлунок» - центр життя і торгівлі.
- **Вулиця Гродська:** позначає «хребет», що з'єднує голову і тіло.
- **Бастіони:** реалізує «кінцівки» (руки і ноги), що захищають тіло.



Рис. 2.51. Схема розташування палацового комплексу в оборонній структурі м. Замостя

2. Принцип розташування: осьова домінанта

У Замості палац розташований строго на головній поздовжній осі міста.

- **Західна орієнтація:** палац займає західну частину міста, найбільш віддалену від галасливого в'їзду.
- **Візуальний зв'язок:** стоячи на ганку палацу, власник міг бачити крізь усе місто (через Ринок) до протилежного бастіону №7. Це символізувало повний контроль над своїми володіннями.

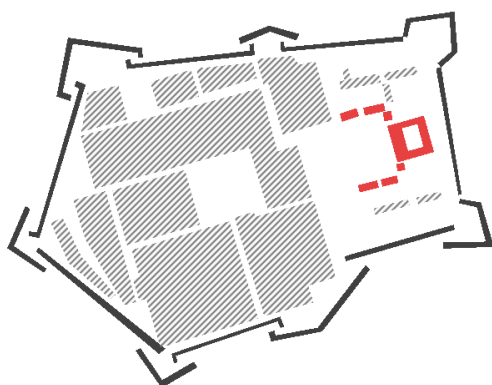
3. Структура комплексу: Резиденція без фортифікації

Це важлива відмінність від Бродів чи Золочева. Палац Замойських ніколи не був цитаделлю.

- **Відкритість:** він був відділений від міста не мурами та ровами, а лише легкою огорожею. Це демонструвало впевненість власника у безпеці міста-фортеці загалом.
- **Структура:** спочатку це була окрема прямокутна будівля з бічними флігелями. Пізніше вона була перебудована у стилі бароко, утворивши підкову (курдонер).

4. Зв'язок з оборонною системою

Хоча сам палац не був фортецею, він був інтегрований у міський периметр:

- **Тил:** тильний фасад палацу виходив майже впритул до міських валів.
- **Стратегічний вихід:** поруч з палацом розташовувалися спеціальні ворота, що дозволяли власнику швидко виїхати з міста або впустити підкріплення, оминаючи загальноміські брами.

5. Трансформація

Історія палацу в Замості дуже перегукується з долею палацу в Івано-Франківську.

- **Втрата статусу:** у XIX ст. після продажу міста державі палац був перетворений на військовий шпиталь.
- **Спрощення:** пишній декор збили, мансардні дахи замінили на плоскі, парк забудували. Будівля втратила вигляд резиденції і стала казарменою спорудою.

Висновки до другого розділу

У ході наукової роботи проаналізовано спадщину роду Потоцьких в Україні та зіставлено її зі світовим досвідом пристосування палацових комплексів.

Складено порівняльну таблицю, де широко проаналізовано особливості розміщення, планування, об'ємно-планувальних особливостей палацових комплексів України та Польщі, що дозволило виявити спільні риси та унікальні особливості кожного об'єкта.

Досліджено тенденцію змін від первісно автентичного вигляду до сучасного стану. Зафіксовано закономірність: закордонні пам'ятки переважно демонструють успішні приклади адаптивного використання (музеї, культурні центри, готелі), тоді як українські об'єкти часто перебувають у стані занепаду або використовуються не за призначенням, лише декілька об'єктів можуть похвалитися успішними реставраційними роботами.

Обґрунтовано тезу про те, що палацові комплекси історично слугували центрами розвитку міст.

На базі світового досвіду виведено методи ревіталізації, що перетворюють пам'ятку на економічно активний туристичний магніт, здатний приносити прибуток та підвищувати престиж міста.

Розділ 3. Практична частина

3.1 Обґрунтування концепції



Рис. 3.1. Візуалізація можливого вигляду надбудови

Концепція полягає у:

- створенні великої площі для різноманітних заходів, які адаптуються під пору року та потреби міста
- очищенні (від дерев, зайвих інсталяцій) головної композиційної осі від брами комплексу до палацу
- створенні скляної вставки між крилом палацу та корпусом В для відтворення колишньої конфігурації палацу, відчуття наявності найважливішої споруди комплексу
- створення павільйону збоку збереженого крила палацу для відчуття замкненості композиції і параметральної забудови
- реконструкції паркової зони елементами ландшафтного дизайну тієї доби
- розкриття під склом знайдених під час останніх археологічних розкопок частин фундаментів
- знесенні ринкових павільйонів на так званому «пляці Тринітаріїв» та створення відпочинково-рекреаційного простору, що вдало поєднуватиметься з зеленими зонами палацового комплексу та також міститиме підземне укриття, вдале інтегроване у рекреаційну зону
- знесенні незаконного будівництва церкви на «Валах» та проведення там археологічних досліджень.

3.2 Аналіз типового відвідувача

№	Сегмент користувачів	Ключові потреби / інтерес	Пропонований функціонал
1	Місцеві мешканці	Рекреація, відпочинок, соціалізація, відчуття приналежності до історії міста, події.	Паркова зона, кав'ярні, дитячі майданчики, громадські простори, лекції.
2	Внутрішні туристи (Україна)	Історія, архітектура, унікальний досвід, якісний контент, фотогенічні локації.	Музейна експозиція, тематичні екскурсії, виставки, сувенірна продукція.
3	Бізнес та організатори подій	Престижний простір для заходів, конференції, корпоративи, фотосесії.	Конференц-зали, оренда внутрішніх дворів (аула), банкетні зали.
4	Науковці та студенти (академічна сфера)	Доступ до архівів, дослідницька робота, освітні програми, практика.	Бібліотека, архів, навчальні аудиторії, лабораторія реставрації.
5	Іноземні туристи	Історична спадщина Східної Європи, унікальність об'єкта, якісна інфраструктура, інформація іноземними мовами.	Багатомовні гіді/аудіогіді, інформаційні центри.

Табл. 3.1. Схема відвідувачів

Схема узагальнює основні групи населення, яких може зацікавити даний простір та визначає потреби, які він має задовольняти. Винесено основні приміщення, які матимуть функціональну цінність.

3.2 Вирішення генерального плану



Рис. 3.2. Схема генплану

Проектна пропозиція передбачає створення багатофункціональної рекреаційної зеленої зони, яка слугує сполучною ланкою між історичною забудовою палацового комплексу та сучасним міським середовищем. Головною метою проекту є не лише благоустрій території, а також візуалізація втраченого історичного контексту засобами ландшафтного дизайну. Простір трансформується у «живий музей», де кожен елемент рельєфу та благоустрою розповідає історію місця.

Композиційною домінантою комплексу залишається будівля палацу, розташована у верхній точці ділянки. Від неї розгортається терасований спуск, що веде до водної зони.

Важливим моментом концепції є інтерпретоване у сучасному стилі відтворення оборонної системи колишньої фортеці, яка існувала на цьому місці:

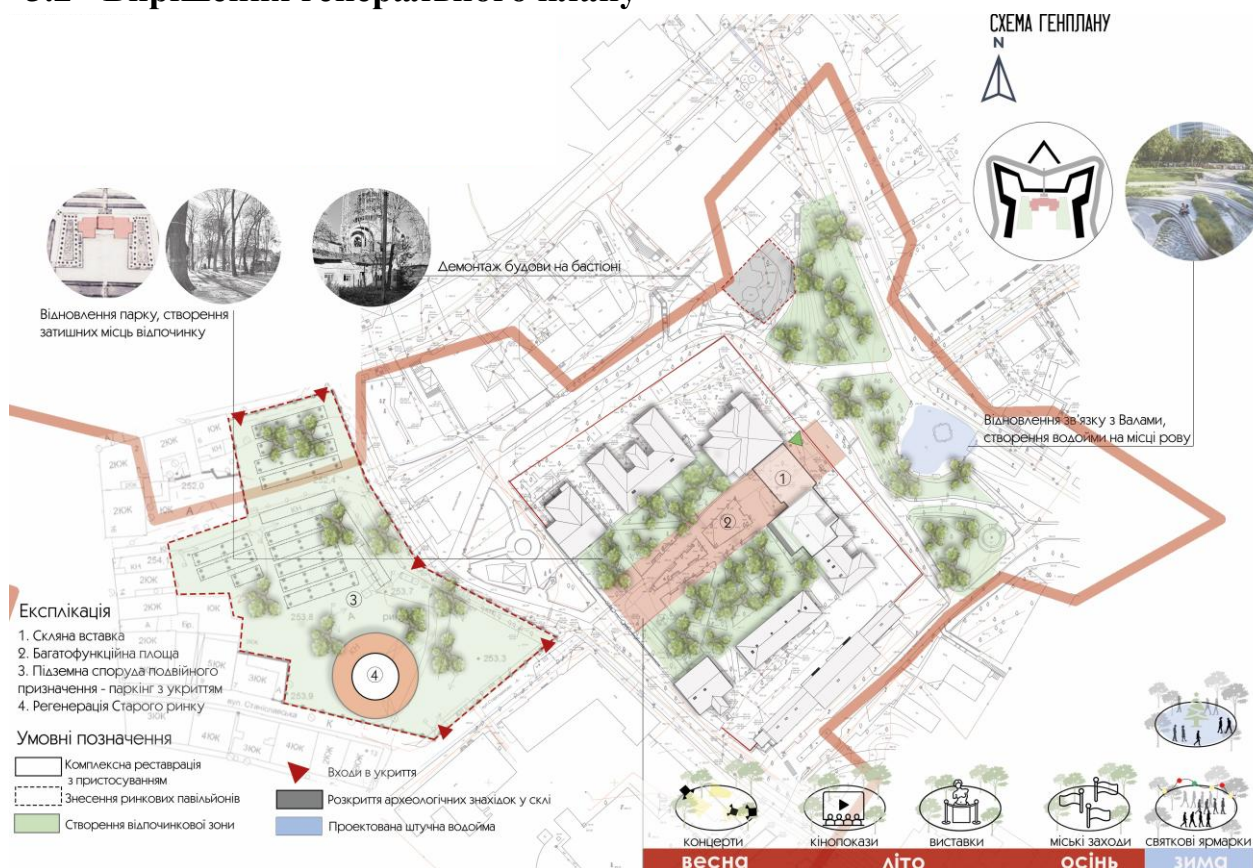
- **Терасований рельєф (символ валів):** система озелених терас, що плавно спускаються від палацу до води, є сучасною архітектурною інтерпретацією давніх фортечних валів. Геометрія терас, підкреслена підпирними стінками з натурального бетону, повторює контури оборонних споруд, фізично та візуально окреслюючи межі колишньої твердині. Це дозволяє відвідувачам відчути масштаб та велич історичних укріплень через пластичність рельєфу.

- **Водне дзеркало (символ ровів):** штучна водойма, розташована у найнижчій точці ландшафту, символізує оборонні рови, що наповнювалися водою для захисту фортеці. Вода виступає як елемент спокою та дзеркало, в якому відображається небо та зелені насадження, поєднуючи минулу оборонну функцію з сучасною рекреаційною.



Рис. 3.3. Візуалізація ландшафтного благоустрою Валів

Матеріали та озеленення

У проєкті використано принцип контрасту та доповнення. Жорсткі матеріали (камінь, бетон), що ліплять форму валів, пом'якшуються густим озелененням. Висадка дерев інтегрована у структуру терас таким чином, щоб створювати затінок, не перекриваючи при цьому основні видові точки на архітектуру палацу. Використання ґрунтопокривних рослин та трав підкреслює природність та екологічність рішення.

Запропонована концепція дозволяє переосмислити територію палацового комплексу, перетворюючи її з транзитної зони на повноцінний громадський простір. Це приклад делікатної роботи з історичною спадщиною, де пам'ять про фортецю не відбудовується у вигляді муляжів стін, а проростає крізь сучасний ландшафт, створюючи унікальну атмосферу для мешканців та гостей міста. Проєктною пропозицією передбачається зведення нового об'єму на місці втраченого центрального та правого крила палацового комплексу. Замість її реконструкції, пропонується створення сучасної архітектурної форми - скляного павільйону. Цей об'єкт виступає як «привид» втраченої будівлі: він відновлює історичний периметр забудови, повертає комплексу його композиційну рівновагу, але робить це делікатно, не конкуруючи з автентичною архітектурою збереженого лівого крила, а вступаючи з ним у шанобливий діалог.

3. Об'ємно-просторове рішення та конструктивна схема

Архітектурний об'єм вирішено у вигляді лаконічного скляного блоку, що візуально «левітує» над землею.

- **Консольне нависання:** особливістю конструкції є те, що новий об'єм нависає над існуючою одноповерховою музейною спорудою. Використання консольних конструкцій дозволяє уникнути навантаження на старі фундаменти та стіни музею, створюючи ефект нашарування епох, де нове захищає старе, не торкаючись його.
- **Примикання:** павільйон примикає до збереженого правого крила палацу, замикаючи композицію парадного двору, проте завдяки скляному фасаду місце стику виглядає легким і не створює візуального конфлікту між кам'яною кладкою XVII–XVIII ст. та сучасними матеріалами.



Рис. 3.4. Візуалізація можливого вигляду надбудови

Принцип проникності першого поверху. Ключовим містобудівним та функціональним рішенням є повне звільнення плями забудови на рівні першого поверху.

- **Транзитний простір:** будівля піднята на колони, що перетворює перший поверх на відкритий критий громадський простір, схоже до принципів «вільного плану» Ле Корбюзьє. Це рішення продиктоване необхідністю збереження пішохідних зв'язків.
- **Наскрізна вісь:** завдяки відсутності стін на першому поверсі, формується потужна візуальна та пішохідна вісь: від вхідної брами комплексу, крізь парадний двір, під новим павільйоном - безпосередньо до зеленої зони з терасами та озером. Таким чином, архітектура не стає бар'єром, а слугує

порталом, що запрошує відвідувачів пройти вглиб території, до «фортечних валів».

4. Функціональна організація та комунікації

- **Вхідна група:** єдиним закритим елементом на рівні землі є компактне ядро вертикальних комунікацій (сходово-ліфтовий вузол). Воно виконане у вигляді об'єму, який не перекриває огляд, але забезпечує інклюзивний доступ до верхніх поверхів.
- **Основні функції:** усі функціональні приміщення (експозиційні зали, конференц-простір, адміністрація або лекторії) винесені на верхні рівні павільйону. Це дозволяє ізолювати ці процеси від транзитного потоку людей унизу, забезпечуючи тишу та зосередженість, необхідні для музейних та освітніх функцій.

4. Матеріали та естетика

Фасадне рішення базується на використанні структурного скління та напівпрозорих ламелей (або матового скла).

- **Денний сценарій:** вдень скляний фасад віддзеркалює небо та історичну забудову навколо, розчиняючи новий об'єм у просторі. Він стає майже невагомим фоном для старого палацу.
- **Вечірній сценарій:** у темну пору доби павільйон перетворюється на «світловий ліхтар», що м'яко освітлює парадний двір та прохід до парку. Це створює безпечне та привабливе середовище, підкреслюючи сучасну функцію будівлі як осередку культури та життя.

Запропонована концепція скляного павільйону вирішує складне завдання інтеграції сучасної функції в історичне середовище. Вона забезпечує фізичне відновлення містобудівної тканини, але залишає простір проникним для людей та поглядів. Це архітектурний прийом, який вшановує історію через відновлення об'єму, але спрямований у майбутнє через матеріали, відкритість та зв'язок з ландшафтом.

В основі рішення генерального плану лежить принцип «архітектурної археології». Сучасний стан території характеризується хаотичним озелененням, яке з часом поглинуло структуру комплексу, перетворивши парадний двір на безформний сквер. Проектна пропозиція передбачає радикальне, але обґрунтоване втручання: санацію дендрологічного плану для відновлення втраченої історичної справедливості - домінування архітектури над ландшафтом у центральній частині та домінування природи по периметру.

Головним планувальним жестом є формування чіткого, вільного від високих насаджень візуального коридору: В'їзна брама - курдонер - головний вхід до Палацу.

- **Відновлення перспективи:** розчищення центральної алеї від «зайвих» (переважно самосійних або хаотично висаджених у пізніші періоди) дерев дозволяє відкрити фасад палацу для оглядача ще з моменту входу на територію. Це повертає будівлі статус безумовної домінанти комплексу.
- **Урочистість підходу:** центральний простір вирішується як відкрита площа. Це створює відчуття урочистості та масштабу. Відвідувач, рухаючись цією віссю, відчуває зміну сценаріїв: від міської метушні за брамою до впорядкованого, «чистого» простору історії.
- **Зв'язок з наскрізним проходом:** ця очищена вісь логічно продовжується крізь проєктований скляний павільйон далі до терасованого спуску та озера. Таким чином, генплан «нанизує» всі ключові елементи на єдиний стрижень, забезпечуючи інтуїтивну навігацію.

Периметральне озеленення

На противагу відкритому центру, бічні зони генерального плану зберігають та ущільнюють масив зелених насаджень.

- Збереження густих насаджень по боках відтворює атмосферу історичного парку, що колись оточував резиденцію. Деревина слугують «живими стінами», які фокусують погляд глядача на центрі композиції та відсікають візуальний шум від сусідньої сучасної забудови.
- Створюється драматургія простору, побудована на контрасті: залитий світлом, потужний центр протистоїть затіненим, таємничим бічним зонам. Це підсилює сприйняття архітектури: палац та новий скляний павільйон виглядають як домінанта, обрамлені темною зеленню.
- Максимальне збереження існуючих здорових дерев по периметру забезпечує мікрокліматичний комфорт, створюючи тінь та прохолоду в літній період, а також зберігає біорізноманіття ділянки.

Благоустрій та зонування

- **Покриття:** Для центральної вісі пропонується використання мощення з натурального каменю або великоформатних плит, що підкреслює статусність місця. Бічні стежки, сховані серед дерев, можуть мати м'яке покриття (гравій, до прикладу), що уповільнює рух і налаштовує на прогулянковий лад.
1. **Зонування:** Чіткий розподіл на «транзитну/парадну» зону (центр) та «рекреаційну/тиху» зону. У бічних кишеньках серед зелені можуть бути розташовані місця для сидіння, приховані від основного потоку людей, що дозволяє відвідувачам усамітнитися.
 2. **Світлова навігація:**
 - Пропонується вмонтувати в мощення центральної осі лінійні ґрунтові світильники. Ввечері вони створять ефект «злітної смуги» або світлового променя, який візуально пронизує весь комплекс від

брами, під скляним павільйоном і до самого озера. Це підкреслить ідею наскрізної осі.

Очищення центральної осі- це акт поваги до архітектури Палацу Потоцьких, що дозволяє їй знову «звучати» на повний голос. А збереження зеленого масиву навколо забезпечує зв'язок з історією місця як садово-паркового ансамблю.

- Сценарії адаптивного використання центрального громадського простору



Рис. 3.5. Схема можливій активностей

Концепція «простору-трансформера». Центральним елементом ревіталізованого комплексу Палацу Потоцьких стає багатофункціональна площа. Вона запроєктована не як статичний монументальний простір, а як гнучка «сцена» для міського життя. Завдяки розчищенню центральної осі та використанню стійкого мощення, простір набуває здатності трансформуватися залежно від сезону, часу доби та потреб громади. Архітектурне оточення - історичні фасади палацу та новий скляний павільйон - виступають у ролі незмінних лаштунків, на фоні яких розгортаються змінні сценарії активності.

- Сезонні сценарії експлуатації

Згідно з календарним циклом, простір пропонує чотири основні моделі використання, що дозволяє уникнути ефекту «мертвої зони» у певні пори року.

Весна: акустичний простір та концерти

- **Функція:** проведення музичних фестивалів, концертів камерної та класичної музики, джазових вечорів просто неба.
- **Просторове рішення:** замкнутий периметр забудови (П-подібна форма комплексу, замкнена новим павільйоном) створює унікальні акустичні умови, захищаючи площу від шуму вулиці та вітру. Фасад палацу стає природним задником для сцени.
- **Атмосфера:** весна символізує пробудження культури. Відвідувачі можуть розміщуватися як на тимчасових стільцях у партері площі, так і на прилеглих зелених зонах, використовуючи їх як неформальний амфітеатр.

Літо: культурно-освітній хаб

У літній період площа працює у двох режимах - денному та вечірньому, фокусуючись на візуальному мистецтві та дозвіллі.

- **Кінопокази:**
 - Використання площі як літнього кінотеатру. Екран може бути мобільним або ж проєкція може здійснюватися безпосередньо на

глуху частину стіни (або як медіафасад) нового павільйону чи спеціальну конструкцію.

- Це створює точку тяжіння для молоді та сімей у теплі вечори, перетворюючи музейний комплекс на демократичний простір відпочинку.
- **Виставки та перформанси:**
 - Організація тимчасових експозицій сучасного мистецтва, скульптурних бієнале або фотовиставок на мобільних стендах.
 - «Музей виходить назовні»: експонати не ховаються за стінами, а інтегруються у простір площі, провокуючи випадкових перехожих на взаємодію з мистецтвом.

Осінь: громадський форум та міські заходи

- **Функція:** проведення офіційних міських урочистостей, днів міста, благодійних форумів, гастрономічних фестивалів або ярмарків крафтових виробів.
- **Просторове рішення:** велика вільна площа дозволяє встановлювати модульні конструкції (намети, павільйони), флагштоки та інфопоінти.
- **Соціальне значення:** у цей період площа функціонує як класична європейська «агора» - місце зборів громади, обговорення ідей та святкування спільних досягнень. Жорстке покриття площі дозволяє витримувати великі потоки людей без шкоди для ландшафту.

Зима: святкова магія та рекреація

- **Функція:** різдвяні ярмарки та зимові розваги.
- **Різдвяний ярмарок:** розміщення традиційних дерев'яних будиночків з сувенірами та їжею по периметру центральної алеї. Це пожвавлює економіку комплексу в «низький» туристичний сезон.
- **Ковзанка або центральна ялинка:** схема генплану передбачає можливість встановлення головної ялинки комплексу або облаштування сезонної ковзанки.
- **Освітлення:** у зимовий час ключову роль відіграє ілюмінація. Гірлянди, розвішані між будівлями або на деревах, створюють атмосферу затишку, компенсуючи короткий світловий день. Скляний павільйон у цей час працює як величезний ліхтар, що зігріває простір візуально.

Технічне забезпечення поліфункціональності

Для реалізації вищезгаданих сценаріїв проектом передбачаються приховані інженерні рішення, інтегровані в благоустрій:

1. **Приховані точки підключення.** У мощення площі вмонтовані лючки з доступом до електромережі та води. Це дозволяє підключати сценічне

обладнання, фуд-корт чи ярмаркові будиночки без прокладання тимчасових кабелів по землі.

2. **Адаптивне освітлення:** система вуличного освітлення має різні режими (сценарії):
 - «Черговий режим» - м'яке підсвічування шляхів.
 - «Подія» - яскраве інтенсивне світло для фестивалів.
 - «Камерний» - приглушене світло для кінопоказів.
3. **Мобільні меблі:** використання вуличних меблів, які можна легко переміщати або стикувати, звільняючи простір для масових заходів.

Трансформація центрального двору Палацу Потоцьких у гнучкий івент-простір вирішує проблему сезонного використання території. Запропоновані сценарії - від весняних концертів до зимових ярмарків - інтегрують історичну пам'ятку в сучасний культурний контекст міста. Комплекс перестає бути закритим музеєм «тільки для туристів» і стає щоденним центром життя для мешканців Івано-Франківська.

2 поверх. Включає навчальні аудиторії для студентів архітектури, дизайну та реставрації. Запроектований за принципом трансформованого простору, де за допомогою рухливих перегородок можна змінювати розміри приміщення залежно від конкретної цілі.

ПЛАН 2-ГО ПОВЕРХУ НА ВІДМІТЦІ +3,750



Експлікація 2 поверху

1. ліфтово-сходовий вузол
2. хол-гардеробна
3. гримерки
4. виставкові простори
5. театр
6. навчальний простір для студентів
7. с/в

Рис. 3.7. План 2 поверху з експлікацією

3 поверх. Містить коворкінги та архітектурні офіси. Поєднує як і більш відкриті простори загального проведення, так і більш камерні мітінг-руми.

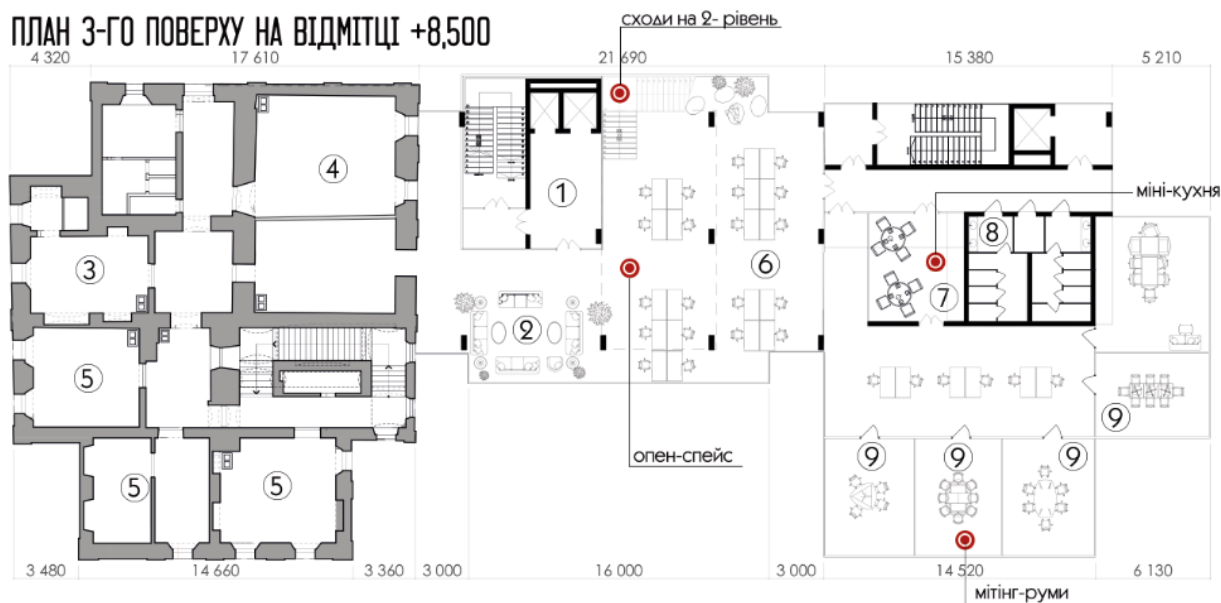

Експлікація 3 поверху

1. ліфтово-сходовий вузол
2. лаунж-зона
3. арт-бар
4. універсальний зал
5. мистецькі майстерні
6. офісне приміщення
7. міні-кухня
8. с/в
9. мітінг-руми

Рис. 3.8. План 3 поверху з експлікацією

ПЛАН 4-ГО ПОВЕРХУ НА ВІДМІТЦІ +11,320

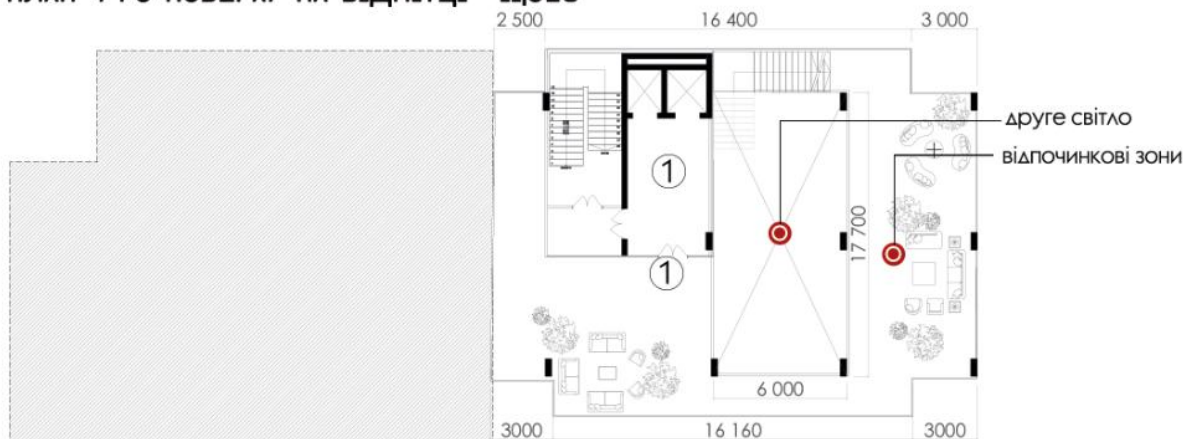

Експлікація 4 поверху

1. ліфтово-сходовий вузол
2. відпочинковий простір

Рис. 3.9. План 4 поверху з експлікацією

3.4 Конструкції та матеріали, застосовані у пропозиції

Для ознакування будівлі палацу, яка не збереглась до сьогодні, пропонується створити павільйон зі скла, щоб досягти таких цілей, як відбиття навколишнього історичного середовища, зелених насаджень вдень та ефекту освічування вночі, максимальної прозорості та невагомості.

Для цього обрано скляні несучі конструкції.

Скляні несучі конструкції - це елементи з багатошарового, гартованого або ламінованого скла, які виконують функцію несучих елементів (опор, балок, ребер жорсткості), а не тільки огорожувальних.

Конструктивні особливості

- o Висока міцність на стиск і вигин (особливо у ламінованих триплексах).
- o Модульність - скло може кріпитися до металевих або скляних елементів точково (болтами) або через клейові системи.
- o Розміри - до 3,6 × 20 м; товщина - часто 30-80 мм (в залежності від навантажень).
- o Залишкова стійкість - у разі тріщин скло не обвалюється завдяки міжплівці.
- o Потрібна висока точність монтажу - мінімальні допуски на перекося.

Види з'єднань

- o Точкові кріплення (spider system, rotules) - через отвори або накладки
- o Механічні сталеві кріплення - фланці, пластини, закладні деталі
- o UV-клей - іноді застосовується для фіксації з мінімальним впливом на вигляд

Переваги

- o Максимальна прозорість
- o Сучасний естетичний ефект
- o Візуальна "легкість" при великій міцності
- o Можливість використання при великому прольоті
- o Добре поєднується з іншими матеріалами

Недоліки

- o Висока вартість виготовлення та монтажу
- o Потреба в точному інженерному розрахунку
- o Складний ремонт у разі пошкодження

о Уразливість до точкових ударів (компенсується плівками)



Рис. 3.10. Системи зі скляними ребрами досить прості за своєю концепцією: вони використовують скляне ребро, встановлене перпендикулярно до скляної панелі на кожній вертикальній лінії скляної сітки. Найскладніший аспект стіни зі скляними ребрами виникає, коли проліт занадто великий, щоб його можна було вмістити в одне ребро, і для створення ребра, що складається з кількох скляних шматків, необхідно розробити деталь з'єднання. Сьогодні в цьому застосуванні часто використовуються спайдерні кріплення.

Приклади:

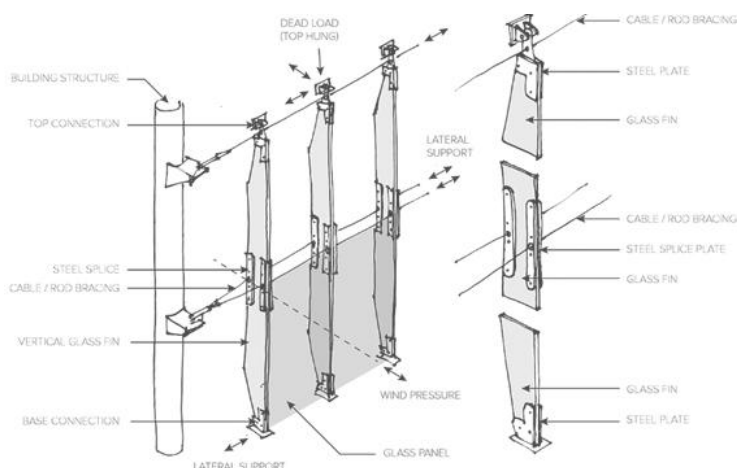

Рис. 3.11 а) Apple Store, П'ята авеню.Нью-Йорк, б) музей Ель-Греко, Іспанія

Щоб запобігти обвалу будівлі, пропонується встановити внутрішній просторовий металевий каркас зі стійок, ригелів і ферменних елементів, з мінімальним кріпленням до існуючих конструкцій.

Обґрунтування: слабкі, аварійні стіни або склепіння - приймає частину вертикальних і горизонтальних навантажень, тріщини, осідання, втрата

зв'язності кладки - об'єднує будівлю в жорстку систему, бажання зберегти історичні стіни без втручання - каркас працює незалежно, не навантажує автентичні контрукції.

Сталевий каркас в основному складається із сталевих балок, сталевих колон, сталевих ферм та інших компонентів, виготовлених із профільної сталі та сталеві пластилини, і використовує процес видалення іржі та антикорозійний процес, такий як дробеструйна обробка, фарбування та гальванізація.

Зварювання, болти або заклепки зазвичай використовуються для з'єднання кожного елемента або компонента. Металокаркасна конструкція відома своєю ефективністю та швидкістю. Збірні металеві компоненти виготовляються за межами об'єкта, що дозволяє швидко збирати їх на будівельному майданчику. Цей спрощений процес скорочує час будівництва та знижує витрати на робочу силу. Крім того, довговічність металевих конструкцій з часом знижує витрати на обслуговування та ремонт. Металевий каркас легший за традиційні матеріали, що зменшує навантаження на фундамент.

Основні типи конструктивних схем:

Каркас з балками і колонами (beam-column system)

Каркас з фермами (для великих прольотів)

Просторовий каркас (тривимірна сітка з усіх елементів)

Переваги

- Зберігає історичні фасади та структуру
- Дозволяє реконструювати, змінювати планування
- Працює як сучасна, інженерно передбачувана система
- Легкий монтаж (збірно-болтові системи)
- Мінімально зачіпає автентичні матеріали

Недоліки

- Обмежений простір для монтажу (особливо в пам'ятках)
- Потрібна точна геометрична адаптація до існуючих конструкцій
- Вимагає узгодження з охоронними органами
- Дороге рішення



Рис. 3.12. Несучі елементи виконані зі зварного та прокатного металопрофілю: колони з квадратної труби 150×150×6 мм, головні ригелі - двотаври ІРЕ 300, вторинні балки - С-профіль 200. Всі елементи з'єднуються високоміцними болтами. Каркас спирається на залізобетонні ростверки. Для забезпечення просторової жорсткості передбачено вертикальні та горизонтальні зв'язки з круглої труби Ø40 мм. Каркас обробляється антикорозійним та вогнезахисним покриттям.

Приклади:

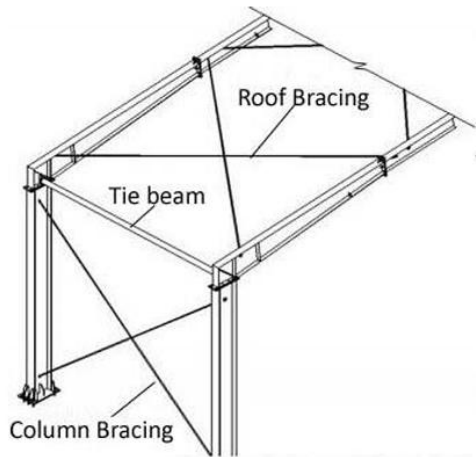

Рис. 3.13. а) Монастир Кармен, Валенсія, б) Palazzo Grassi, Венеція

Для реконструкції втрачених елементів пропонується використати **мікробетон**, який повторюватиме конфігурацію втрачених елементів, але водночас буде контрастним сучасним матеріалом.

Мікробетон – це тонкий шар цементного матеріалу, який можна наносити на різноманітні поверхні для досягнення декоративного оздоблення. В ідеалі його наносити тонкими шарами, товщиною від 2 до 3 мм. Мікробетон, виготовлений з цементу, смоли на водній основі, добавок, мінеральних пігментів та полімерів, можна наносити як на горизонтальні, так і на вертикальні поверхні.

Мікробетон використовується для обробки поверхонь, а не для фундаментних робіт. Він забезпечує стильне, міцне покриття, яке служить роками, гарантуючи міцність та красу дизайну. Цемент є ключовим компонентом, а якість цементної

суміші має вирішальне значення для досягнення довговічного, полірованого покриття.

Мікробетон та звичайний бетон відрізняються головним чином своїм складом та призначенням. Мікробетон призначений для тонких, гладких нанесень, на відміну від звичайного бетону, який зазвичай використовується для конструкційних цілей.

Переваги:

- Мікробетон не потребує важкої техніки для змішування, оскільки він має текучі матеріали та не потребує ущільнення.
- Має низьку проникність і може застосовуватися всередині та зовні приміщень.
- Він також не містить хлоридів, що робить його дуже міцним.
- На мікробетонних поверхнях не виникають тріщини, оскільки вони не стискаються.
- Мікробетон також є бюджетним варіантом, оскільки він коштує набагато менше, ніж звичайний бетон.
- Естетика: безшовна поверхня: дозволяє створити монолітний вигляд без видимих стиків, широка палітра кольорів: додаються пігменти, можливе тонування, фактурність: можливість створювати матові, сатинові або глянцеві ефекти.

Недоліки:

- Потребує досвіду: неправильно нанесений шар може тріскатися або відшаровуватись. Підготовка основи повинна бути ідеальною - рівною, сухою, знежиреною.
- Чутливість до подряпин і ударів. Хоч мікробетон і міцний, він може постраждати від сильних точкових ударів (наприклад, падіння важкого предмета).
- Час висихання і набір міцності. Повне затвердіння та досягнення експлуатаційної міцності може займати 7-28 днів.
- Обмежена ремонтпридатність

При пошкодженні частини поверхні складно відновити її локально без помітного стику.

□ Потребує регулярного догляду. Особливо у вологих приміщеннях - час від часу потрібно оновлювати захисний шар лаку чи воску.

Конструкція:



Рис. 3.14. Субстрат (основа),грунтовка (праймер),армувальна сітка (при потребі),базовий вирівнювальний шар, декоративний шар, захисне покриття (лак / ґрунт / віск).



Рис. 3.15. Реконструкція з мікробетону в арт-галереї історичної оборонної споруди в Чехії.

3.5 Методологія реставраційного втручання та адаптації історичних будівель

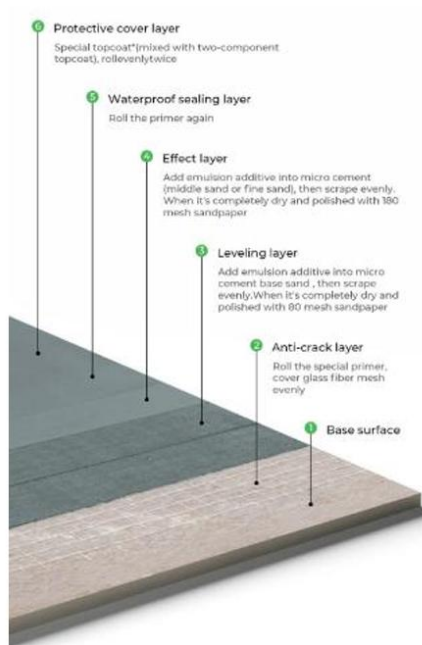
Стратегія роботи з існуючими корпусами палацового комплексу базується на принципах «чесної консервації» та контрасту старого і нового. Замість тотального оновлення, пропонується диференційований підхід, де кожен метод вирішує окрему проблему збереження автентичності.

1. Метод «розкриття кладки»

- **Проблема (існуючий стан):** на фасадах та в інтер'єрах спостерігається значна деградація штукатурного шару. Місцями він втрачений повністю, до розкриття історичної цегли, місцями - відшарований та аварійний.
- **Аналог (Дендермонд, Бельгія):** метод передбачає не відновлення ідеально рівної штукатурки, а навпаки - повне або фрагментарне видалення пошкоджених шарів оздоблення до рівня «живої» кладки.
- **Застосування в проєкті:** на ділянках, де історична штукатурка втрачена безповоротно, пропонується очистити цегляну кладку, провести її вичинку, заміну зруйнованих цеглин, та гідрофобізацію. Це дозволить перетворити дефект на естетичний прийом, демонструючи справжній вік будівлі та фактуру матеріалів XVII–XVIII століть.

2. Метод «консервація руїни»

- **Проблема (існуючий стан):** наявність слідів часу на фасадах: тріщини, плями від замокання, нашарування фарби різних періодів. Це так звана «патина часу», яка часто знищується при капітальному ремонті.
- **Аналог (Острава, Чехія):** підхід полягає у фіксації поточного стану. Замість того, щоб ховати "шрами" будівлі під новим тиньком, їх консервують спеціальними сумішами, що зупиняють подальшу руйнацію.
- **Застосування в проєкті:** для певних зон фасадів або інтер'єрних акцентних стін застосовується метод стабілізації. Використовуються безбарвні закріплювачі, що дозволяють залишити видимими сліди історії, перетворюючи стіну на своєрідний документ епохи. Нові елементи (наприклад, віконні заповнення або вставки) робляться підкреслено сучасними та мінімалістичними, щоб не імітувати старовину.

3. Метод «відтворення простору»

- **Проблема (існуючий стан):** парадні зони, такі як головні сходи та вестибюлі, втратили свою пишність, але зберегли об'ємно-просторову структуру. Вони виглядають занедбанними, але їхня геометрія читається чітко.
- **Аналог (Брешія, Італія):** делікатне відновлення втрачених елементів декору та оздоблення там, де це необхідно для повернення урочистості простору.

- **Застосування в проєкті:** у зоні головних сходів та анфілад пропонується відновити цілісність штукатурки та пофарбування, реставрувати сходи та перила. Мета - повернути інтер'єру його первісний масштаб і світло, створивши фон для сучасного використання (музею чи галереї). Це повернення гідності головним комунікаційним вузлам палацу.

4. Метод «експонування конструкцій даху»

- **Проблема (існуючий стан):** горищний простір наразі є технічним, темним та невикористовуваним. Дерев'яні кроквяні системи знаходяться в занадбаному стані, але мають потенціал як інтер'єрний елемент.
- **Аналог (Кілкенні, Ірландія):** перетворення горища на повноцінний експлуатований поверх - мансарду, шляхом утеплення покрівлі по зовнішньому контуру та відкриття дерев'яних ферм в інтер'єр.
- **Застосування в проєкті:** простір під дахом адаптується під виставкові зали або лекторії. Історичні дерев'яні балки очищуються, обробляються вогнебіозахистом і стають головним візуальним акцентом стелі. Це додає простору висоти, перетворюючи темне непривабливе горище на світлий лофт.

5. Метод «конструктивне підсилення»

- **Проблема (існуючий стан):** склепіння та арки мають тріщини або ознаки деформації, що загрожує безпеці. Традиційний метод - сховати підсилення в стіни - є складним і дорогим.
- **Аналог (Валенсія, Іспанія):** використання видимих металевих конструкцій для стабілізації арок та склепінь.
- **Застосування в проєкті:** інженерне втручання не маскується, а стає частиною дизайну. Чорний метал або нержавіюча сталь, що підтримують старі склепіння, створюють візуальний діалог між крихкою історією та міцною сучасністю. Це чесно показує, що будівля була аварійною, але ми її врятували сучасними методами.

6. Метод «реставрація з елементами сучасного дизайну»

- **Проблема (існуючий стан):** інтер'єри кімнат виглядають як "коробки" з пошкодженими стінами, непридатні для сучасних функцій (офісів, кафе, коворкінгів).
- **Аналог (Сопуерта, Іспанія):** вставка нових, стерильно чистих та функціональних об'ємів (меблів, перегородок, санвузлів) у "брутальний" історичний контекст без намагання злити їх воедино.
- **Застосування в проєкті:** в інтер'єрах застосовується принцип "будівля в будівлі" або "меблі як архітектура". Сучасні елементи (світильники, меблі, скляні перегородки) мають підкреслено сучасний дизайн і не торкаються історичних стін там, де це можливо. Пошарпані стіни слугують фактурним, історичним фоном для нового життя.

3.6 Пропозиції з розвитку

Дослідження та вивчення архітектурних пам'яток

- **Розробка комплексної НВІМ-моделі (Heritage Building Information Modeling), що поєднує геометричні дані лазерного сканування з інформаційною базою про матеріали, стан збереженості конструкцій та етапи розбудови.**

Створення цифрової моделі задля збереження існуючого вигляду палацу. Це можна зробити за допомогою лазерного сканування - методу тривимірної фіксації об'єктів за допомогою лазерного променя, який створює точну хмару точок. Використовується для документації архітектурних і археологічних пам'яток з високою точністю. можливості для збереження та осмислення культурної спадщини. [15]

- **Створення узагальненої карти, що представляє архівні та сучасні зображення фасадів у вигляді ортографічних знімків, фотограмметрії та векторів.** Також важливо щоб вона містила дані про окремі декоративні об'єкти, що супроводжуються фотографічною, архівною та реставраційною документацією. Це допомогло б упорядкувати знання про втрачені елементи та пізніші нашіарування.



Рис. 3.16. Скрін з сайту Віланувського палацу з детальним скануванням і описом всіх елементів. Режим доступу: <https://wilanow-palac.pl/en/geoportal-gis-1>

- **Дендрологічний облік та опис рослинності, що залишилась з часів саду**
Варто провести комплексне дослідження, щоб визначити вік та стан лип на території палацу. Розкласти на території ознакування найстаріших та найцінніших видів.
- **Віртуальні тури** - створення маршрутів всередині так і ззовні комплексу, щоб люди з усіх куточків світу могли ознайомитися з історією та виглядом комплексу. Впровадження технології AR на території

комплексу: відвідувач наводить смартфон на руїну і бачить на екрані накладену 3D-реконструкцію палацу станом на XVIII століття (період розквіту) або XIX століття (період шпиталю).

- **AI-реконструкція втрачених елементів:** Використання алгоритмів штучного інтелекту для гіпотетичного відтворення втраченого скульптурного декору та елементів інтер'єру на основі збережених аналогів (наприклад, з інших резиденцій Потоцьких) та архівних описів. ШІ активно використовується у цифровій спадщині, і вже сьогодні можна виокремити кілька основних напрямків його застосування:

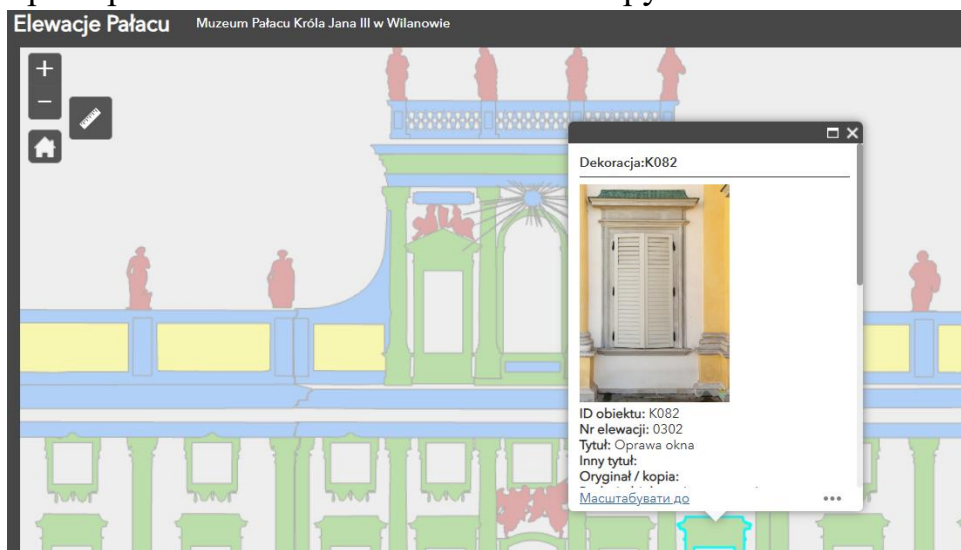
Автоматична обробка хмар точок - класифікація об'єктів, фільтрація шумів, сегментація елементів.

Генерація або доповнення 3D-моделей - відновлення втрачених частин об'єктів за архівними даними чи аналогіями.

Розпізнавання архітектурних елементів - виявлення форм, орнаментів, стилістичних рис.

Покращення фототекстур - AI-моделі можуть збільшувати якість зображень, виправляти дефекти та підсилювати кольори.

Створення семантичних моделей - аналіз змісту для формування структурованих даних або автоматичного тегування.

Автоматичний переклад і опис - застосування AI для трансформації метаданих, перекладу текстів, озвучування.

Пошук за змістом - використання нейромереж для пошуку візуально подібних об'єктів чи частин моделей.

Попри свої переваги, використання AI потребує ретельного контролю якості, етичного підходу та критичного мислення - особливо в роботі з чутливими історичними об'єктами.

- **Тактильний музей (Інклюзивність)**

Зараз це маст-хев для будь-якого європейського грантового проєкту.

Пропонується створити серію 3D-друкованих бронзових або пластикових міні-макетів палацу різних періодів, які можна торкатися. Це дозволяє незрячим людям "побачити" архітектуру руками. Розмістити ці макети на рівні рук уздовж прогулянкового маршруту з підписами шрифтом Брайля.

- **«Музей під ногами» (археологічні вікна)**

Оскільки територія має потужні підземелля та фундаменти, які неможливо відкопати повністю, концепція передбачає вмонтовування у мощення двору або паркових доріжок міцні скляні лінзи/вікна з підсвіткою, через які видно розчищені фрагменти старих фундаментів або артефакти, знайдені під час розкопок. Людина гуляє парком і буквально ходить по історії.

-Знесенні незаконного будівництва церкви на «Валах» та проведення там археологічних досліджень. Будівництво ведеться на території одного з бастіонів, на місці історичної спадщини, у зеленій зоні. Будівництво церкви не має жодного обґрунтування – ні унікального архітектурного рішення, ні потреби (у кількох хвилинах пішки поряд знаходяться два храми)



Рис. 3.17. Рис. 1) візуалізація проекту церкви Св. Миколая, 2) будівельні роботи 3-4) земляні роботи

3.7 Економічна стратегія ревіталізації

Принцип економічної сталості

У сучасних умовах утримання масштабних історичних комплексів виключно за рахунок бюджетних дотацій є неефективним. Проектна пропозиція базується на моделі адаптивного повторного використання, яка передбачає створення умов для самостійної генерації прибутку. Отримані кошти спрямовуються на реставрацію збережених споруд, догляд за ландшафтним парком та технічне обслуговування нових будівель.

- **Диверсифікація джерел доходу**

Економічна модель комплексу побудована на принципі багатоканального фінансування, що знижує ризики та забезпечує стабільний грошовий потік протягом року.

- **Простір для подій**

Центральна площа, що описана в розділі про генплан, виступає головним генератором доходу, особливо в теплий сезон:

- **Оренда простору:** надання площі в оренду для проведення комерційних фестивалів (гастрономічних, музичних, крафтових).
- **Квиткові заходи:** організація платних концертів та кінопоказів у вечірній час.
- **Ярмаркова діяльність:** оренда торгових місць під час сезонних ярмарків (різдвяний, великодній), що приносить значний прибуток завдяки високому потоку відвідувачів.

- **Культурно-освітня комерція**

Новий багатофункціональний павільйон працює як бізнес-юніт, що надає послуги цілий рік:

- **Конференц-сервіс:** здача в оренду лекторіїв, коворкінгів та залів на верхніх поверхах для проведення бізнес-форумів, семінарів, корпоративних заходів та презентацій. Унікальна локація - історичний центр плюс сучасна архітектура, що підвищує вартість оренди.
- **Музейна діяльність:** продаж вхідних квитків до експозиційних залів та на тимчасові виставки сучасного мистецтва.

- **Сервісна інфраструктура**

Інтеграція комерційних площ у структуру комплексу без шкоди для його історичної цінності:

- **Кав'ярня, ресторація:** розміщення закладу харчування (наприклад, у колишньому кухонному корпусі) з літнім майданчиком.
- **Сувенірний магазин:** продаж брендкованої продукції комплексу, локальної історичної літератури та виробів місцевих майстрів.
- **Комплексний ефект**

Проект створює замкнену екосистему споживання. Безкоштовні громадські зони, такі як ландшафтний парк, тераси біля озера, працюють як «магніт», що притягує містян та туристів. Потрапляючи на територію заради прогулянки, відвідувачі стають клієнтами платних зон: купують каву, квиток на виставку або сувенір. Таким чином, якісний благоустрій є прямою інвестицією в майбутні доходи.

Запропонована економічна модель перетворює Палац Потоцьких з пасиву - об'єкта, що потребує постійних витрат на актив - об'єкт, що заробляє. Це дозволяє комплексу бути фінансово незалежним та підтримувати високий рівень експлуатації території, зберігаючи при цьому свою основну культурно-історичну мету.

3.7 Теоретична реконструкція можливого вигляду палацу

1. Вступ. Метод порівняльного аналізу

Оскільки архівні креслення первісного вигляду палацу не збереглися, для відтворення його архітектурного образу було застосовано метод архітектурних аналогів. За основу взято палацові комплекси магнатських резиденцій Речі Посполитої та Австро-Угорщини до середини XVIII ст., що належали до стилістики пізнього бароко з переходом у класицизм. Реконструкція базується на гіпотезі, що Палац Потоцьких будувався за канонічними для свого часу правилами ордерної архітектури та симетрії.

Вихідні дані: об'ємно-просторова композиція - відтворений об'єм демонструє класичну для палацових ансамблів П-подібну схему або схему з яскраво вираженим головним корпусом та бічними крилами.

- **Симетрія:** головний фасад вирішено строго симетрично відносно центральної осі, яка проходить через в'їзну браму. Ця вісь підкреслюється центральним ризалітом.
- **Поверховість:** будівля має чіткий тричастинний поділ по вертикалі: перший поверх, парадний поверх та мансардний поверх.

2. Стилiстичні ознаки та тектонiка фасаду

У процесі дослідження було розроблено три гіпотетичні моделі об'ємно-просторового вирішення головного корпусу, що базуються на стилістичних особливостях резиденцій XVIII століття. Метою пошуку було визначення найбільш вірогідного архітектурного образу.

Варіант 1.



Рис. 3. 18. Теоретична реконструкція палацу

- **Характеристика:** найбільш лаконічний варіант. Будівля вирішена єдиним масивом з чіткою П-подібною структурою.
- **Дах:** використано чотирисхилий дах однакової висоти над усіма частинами будівлі. Стриманий горизонтальний силует.
- **Центральний акцент:** центральна вісь виділена лише вхідним порталом та балконом на другому поверсі. Відсутній виражений фронтон чи значне підвищення центрального об'єму.
- **Аналіз:** такий вигляд є характерним для ранніх етапів будівництва або для будівель з більш утилітарною, "фортечною" функцією. Цей варіант підкреслює суворість та монументальність, але може виглядати дещо спрощено для головної резиденції магнатського роду.

Варіант 2.



Рис. 3. 19. Теоретична реконструкція палацу

- **Характеристика:** Варіант з підкресленою ієрархією фасаду. Тут з'являється чітка композиційна домінанта.
- **Центральний акцент:** Головний ризаліт завершується класичним трикутним фронтоном (тимпаном).
- **Дах:** Дах над центральною частиною стає складовішим, підлаштовуючись під геометрію фронтону.
- **Аналіз:** Цей варіант найбільш наближений до канонів класичної палацової архітектури. Трикутний фронтон чітко маркує головний вхід і надає будівлі завершеного, "державного" вигляду. Це сильна, врівноважена композиція.

Варіант 3



Рис. 3. 20. Теоретична реконструкція палацу

- **Характеристика:** найбільш пластичний та декоративний варіант, що тяжіє до французької палацової школи.
- **Дах:** ключова відмінність - використання мансардного даху з переломом - підвищеного даху над центральною частиною. У покрівлі з'являються люкарни з декоративним оздобленням, що робить силует будівлі більш багатим..
- **Центральний акцент:** значний перепад висоти будівлі акцентує центральний ризаліт, втоплений у плані. Завершення може мати складну криволінійну форму або аттик.
- **Аналіз:** цей образ виглядає найбільш "палацовим" та житловим. Мансардний поверх та люкарни додають будівлі витонченості, роблячи її менш шаблонною і більш притаманною для приватної розкішної резиденції.

Висновок

Запропонована теоретична реконструкція не претендує на документальну точність, але вона відтворює типологію, масштаб та стилістичний код епохи. Вона дозволяє зрозуміти, яку саме архітектурну масу було втрачено, і слугує ідеальним контрастним фоном для проєктованого сучасного скляного павільйону, який повторює ці історичні габарити, але в сучасній інтерпретації.

3.8 Забезпечення інклюзивності та принципів безбар'єрного середовища при ревіталізації палацового комплексу

Сучасні підходи до реставрації та пристосування пам'яток архітектури вимагають не лише збереження автентичності об'єкта, але й забезпечення його повної доступності для всіх верств населення. Соціалізація палацового комплексу неможлива без врахування потреб маломобільних груп населення (МГН). У рамках дипломного проєкту розроблено комплекс заходів із забезпечення інклюзивності палацу Потоцьких в Івано-Франківську відповідно до вимог державних будівельних норм, зокрема ДБН В.2.2-40:2018 «Інклюзивність будівель і споруд».

Адаптація фортифікаційної та палацової архітектури XVII–XVIII століть до сучасних вимог доступності є складним інженерно-архітектурним завданням. Специфіка об'єкта (перепади висот, наявність оборонних валів, вузькі проходи, автентичні сходи) створює природні бар'єри. Тому проєктним рішенням передбачається впровадження принципу «розумного пристосування», який забезпечує баланс між збереженням історичного контексту та комфортом відвідувачів.

1. Організація доступності прилеглої території та благоустрій

Першим етапом забезпечення інклюзивності є організація безперешкодного доступу до палацового комплексу з боку існуючої міської транспортної інфраструктури. Історичне мощення, а саме бруківка, яке є характерним для території палацу, створює вібраційне навантаження та перешкоди для осіб на кріслах колісних.

Проєктом пропонуються наступні заходи:

-інтеграція транзитних смуг руху: в структуру історичного мощення двору впроваджуються смуги з гладких плит (граніт або пісковик) шириною не менше 1,8 м. Ці смуги не порушують візуального сприйняття ансамблю, проте створюють комфортний маршрут для пересування дитячих візочків та крісел колісних.



Рис. 3.21. Поперечний уклон шляху руху у межах 1-2 % (рис. взято з дбн).

-пониження бордюрів: у місцях перетину пішохідних шляхів із проїздами або зміни покриття передбачено влаштування понижених бордюрів - в один рівень з покриттям та використання тактильної попереджувальної плитки.

2. Вирішення проблеми вертикальних комунікацій

Найбільшим викликом при ревіталізації історичних будівель є забезпечення вертикального зв'язку між поверхами. Автентичні парадні сходи палацу не можуть бути дубльовані стаціонарними бетонними пандусами через естетичні та охоронні обмеження.

Для вирішення цієї проблеми у проєкті застосовано наступні рішення:

-вхідна група: оскільки головний вхід часто має ганок зі сходами, пропонується використання мобільних телескопічних підйомників або облаштування альтернативного безбар'єрного входу через цокольний поверх (за умови наявності ліфта), що дозволяє зберегти фасад без змін.

-встановлення ліфта: у структуру будівлі інтегрується сучасний пасажирський ліфт. Для мінімізації візуального впливу на інтер'єр пропонується використання шахти зі скляним огороженням. Таке рішення чітко розмежує історичну частину та сучасне втручання, роблячи конструкцію візуально легкою. Розміри кабіни ліфта, встановлені не менше 1100x1400 мм, відповідають нормативам для транспортування людини на кріслі колісному з супроводжуючою особою.



Рис. 3.22. Замок Хаапсалу (Naapsalu Castle), Естонія, реконструкція 2019 року

3. Інформаційна доступність та навігація

Інклюзивність передбачає доступність інформації для осіб з порушеннями зору та слуху. Музейно-виставкова функція палацу вимагає особливого підходу до експозиції:

Тактильні мнемосхеми: біля головного входу передбачено встановлення бронзового 3D-макету палацового комплексу з підписами шрифтом Брайля. Це дозволяє незрячим відвідувачам чуттям дотику ознайомитися з об'ємно-просторовою композицією пам'ятки.

Візуальна навігація: використання контрастних кольорів в інтер'єрі для позначення дверних отворів, сходів та перепадів висот. Прозорі дверні полотна маркуються яскравими горизонтальними смугами або колами на рівні очей.

Аудіо-візуальні системи: конференц-зали та касова зона обладнуються індукційними петлями для підсилення звуку в слухових апаратах. Експозиційні матеріали продубльовані аудіо гідами та QR-кодами з відео супроводом жестовою мовою.

4. Санітарно-гігієнічні приміщення

На кожному поверсі громадського використання запроектовано універсальну санітарну кабінку, доступну для МГН. Основні параметри кабінки, враховані у проекті:

- Розміри не менше 1,65 x 1,80 м для можливості розвороту крісла колісного на 360°.
- Двері шириною 1000 мм, що відчиняються назовні.
- Наявність стаціонарних та відкидних поручнів біля унітаза.
- Система екстреного виклику допомоги (кнопка виклику на висоті 0,8 м від підлоги). [4]



Рис. 3.23. Вирішення 1) вхідних тамбурів 2) санвузлів (рис. взято з дбн).

Висновки до третього розділу

У третьому розділі магістерської роботи розроблено комплексну проєктну пропозицію з ревіталізації та реставраційного пристосування палацового комплексу Потоцьких в Івано-Франківську. На основі проведеного аналізу та вивчення світового досвіду запропоновано концепцію перетворення об'єкта на сучасний поліфункціональний культурний центр.

За результатами розробки практичної частини можна зробити наступні висновки:

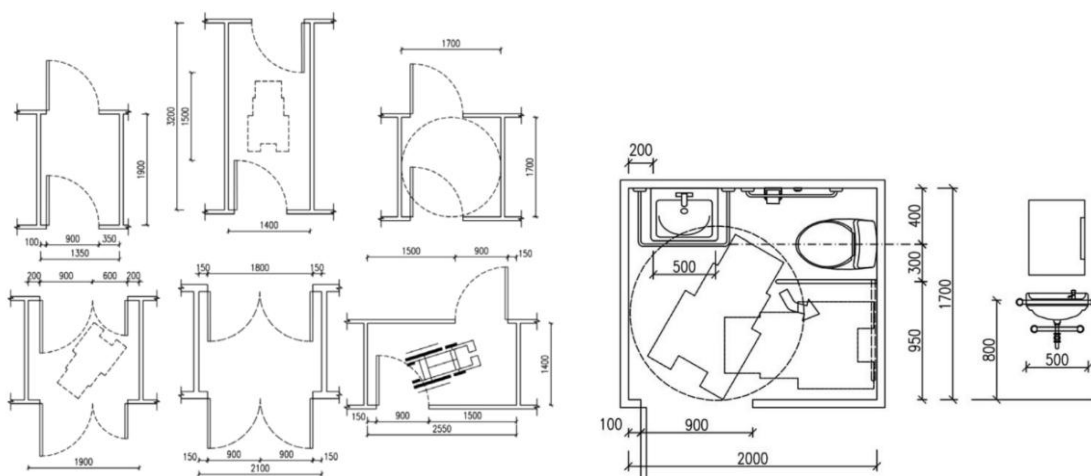
- розроблено генеральний план території, який передбачає реінтеграцію закритого раніше простору палацового комплексу в загальну урбаністичну структуру Івано-Франківська. Запропоновано чітке функціональне зонування території на: репрезентативну (музейну), рекреаційно-паркову, організаційну (для проведення фестивалів та ярмарків) та господарську зони.
- ландшафтна організація та благоустрій. Запропоновано концепцію відновлення втрачених елементів паркового середовища з урахуванням сучасних вимог. Проєктом передбачено поєднання історичних принципів регулярного та пейзажного паркобудування з сучасними елементами благоустрою (малі архітектурні форми, сценарне освітлення, навігація). Використання різних типів мощення дозволило візуально виділити історичні трасування втрачених оборонних споруд та шляхів.
- архітектурно-планувальні рішення. Розроблено об'ємно-просторову концепцію реставрації палацового корпусу, що базується на методах адаптивного використання. Внутрішнє планування трансформовано під нові функції: музейно-виставкові зали, конференц-центр, адміністративні та комерційні приміщення, навчальні та офісні приміщення. При цьому збережено автентичну планувальну структуру капітальних стін, а нові втручання (перегородки, інсталяції) виконано за принципом оборотності та візуального розмежування старого і нового.
- забезпечення інклюзивності. Важливою складовою проєкту стала адаптація історичного середовища для потреб маломобільних груп населення згідно з державними будівельними. Розроблено комплекс заходів, що включає: організацію безбар'єрних маршрутів на генплані, інтеграцію сучасних вертикальних комунікацій (ліфтів/підйомників), облаштування універсальних санітарних вузлів та впровадження тактильної й візуальної навігації. Це дозволяє зробити пам'ятку доступною та людино-орієнтованою.

Таким чином, запропоновані у розділі проєктні рішення дозволяють вирішити проблему аварійності та занедбаності комплексу, розкрити його туристичний потенціал та створити новий магніт громадського життя в центрі міста, зберігши при цьому історико-культурну цінність пам'ятки архітектури.

СПИСОК ВИКОРИСТАНИХ ДЖЕРЕЛ

1. ДБН А.2.2-14:2016. Склад та зміст науково-проектної документації на реставрацію пам'яток архітектури та містобудування. – Київ : Мінрегіонбуд України, 2016. (Зі змінами 2022 р.).
2. ДБН Б.2.2-12:2019. Планування та забудова територій. – Київ : Мінрегіонбуд України, 2019.
3. ДБН В.2.2-9:2018. Громадські будинки та споруди. Основні положення. – Київ : Мінрегіонбуд України, 2018.
4. ДБН В.2.2-40:2018. Інклюзивність будівель і споруд. Основні положення. – Київ : Мінрегіон, 2018.
5. Закон України «Про охорону культурної спадщини» (зі змінами та доповненнями станом на 2024 рік).
6. Реставраційні норми та правила (РНіП). Збірник норм.
7. Архітектурна спадщина України. Пам'яткоохоронний аспект : монографія / Л. Прибега ; Ін-т культурології Нац. акад. мистецтв України. – Київ : Ін-т культурології НАМ України, 2016. – 255 с.
8. Бабій Н. Відображення філософії бароко в містобудівельних принципах. Семантика забудови міста Станіславів, 2010.
9. Бжезовська Н. Особливості впливу фортифікацій замкових споруд на архітектурно-планувальну структуру малих міст Поділля XVI–XVII століть // Сучасні проблеми Архітектури та Містобудування. – 2021. – Вип. 60. – С. 177–188.
10. Василенко А. В., Василенко В. Ю., Діхтяренко О. В., Перепелиця А. С. Стан та перспективи використання замково-палацового комплексу України в туризмі // *International Relations. Economics. Country Studies. Tourism (IRECST)*. – 2019. – Вип. 9.
11. Вечерський В. В. Фортеці й замки України. – Київ, 2011/– 664 с.
12. Грабовецький В. Історія Івано-Франківська. Ч. 1. – Івано-Франківськ : Нова Зоря, 1999. – 301 с.
13. Дзядик Н. Досвід реставрації і музеєфікації Великого палацу Золочівського замку // *Жовква крізь століття / М-во культури та інформац. політики України, ЛНГМ ім. Б. Г. Возницького*. – Львів : Растр-7, 2022. – Вип. 6. – С. 70–78.
14. Замки та палаци в туризмі : матеріали міжнар. наук.-практ. конф. (Київ, 28 листоп. 2023 р.). – 208 с.
15. Іванова Л., Ботвіновська С., Левченко О., Косаревська Р. Використання технології *Heritage Building Information Modelling* у підготовці фахівців для роботи з пам'ятками архітектури.
16. Комарова Д. Ю. Методичні аспекти створення історичних 3D реконструкцій палацово-паркових ансамблів та напрями їх застосування при їх відновленні.

17. Комплексні наукові дослідження в реставрації пам'яток архітектури : колект. монографія / під ред. проф., д. арх. Миколи Бевза. – Львів, 2022.
18. Консервація, реставрація та реконструкція садово-паркових об'єктів : навч. посібник. – Львів : Видавництво «Новий Світ-2000», 2021. – 258 с.
19. Куцевич В., Марусик Т., Коротун І., Дивак В., Герич К. Теоретичні і практичні основи реставрації : підручник. – Чернівці : Чернівець. нац. ун-т ім. Ю. Федьковича, 2024. – 224 с.
20. Лукомська З. В. Вплив ландшафтного чинника на формування містобудівних комплексів у XVII–XVIII ст. на території Західної України // Містобудування та територіальне планування. – 2016. – Вип. 62 (1). – С. 357–366.
21. Лукомська З. В. Містобудування Західної України епохи Бароко (сер. XVII ст. – кін. XVIII ст.) : дис. ... канд. архітектури. – 2018.
22. Лукомська З. В., Лукомська Г. В. Особливості пристосування цінних історичних палацових комплексів (на прикладі палацу Потоцьких XVII–XVIII ст. у Івано-Франківську) // Архітектурний вісник КНУБА. – 2014. – Вип. 3. – С. 45–55.
23. Моркляник О., Паляниця Х. Розвиток ідеї багатофункційних міських утворень // Вісник Національного університету "Львівська політехніка". Архітектура. – 2022. – Vol. 4, Iss. 2. – С. 105–112.
24. Полек В. Майданами та вулицями Івано-Франківська. – Львів : Світ, 1994.
25. Рибчинський О. В. Розвиток планувальної структури Червонограда (Кристинопіля) протягом XVII – початку XXI ст. // Містобудування та територіальне планування. – 2015. – Вип. 55. – С. 343–349.
26. Ричков П. Західноукраїнські міста-фортеці XVI–XVIII століть // Пам'ятки України. – 1990. – № 2. – С. 20–22.
27. Ричков П. Містобудівна еволюція Станіслава у XVII–XIX ст. // Архітектурна спадщина України. Традиції та новаторство у містобудуванні України. – Київ, 2002. – Вип. 5. – С. 196–209.
28. Сербін А., Поліщук Л. Знесення Станіславівської фортеці 1812 року: аналіз картографічних та текстових джерел. – 2024.
29. Сербін А., Поліщук Л. Комплекс Палацу Потоцьких в Івано-Франківську: дослідження архітектурних фрагментів споруди при північному мурі. – 2022.
30. Скоропляс Н. Шляхетський рід Потоцьких на Тернопіллі (XVII–XIX ст.) // Дубенський науковий вісник. Зб. наук. праць. Випуск 4. – Дубно, 2022. – 212 с.
31. Стан, проблеми та перспективи розвитку сучасних міст : матеріали III Міжнар. наук.-практ. конф. (Одеса, 2–3 листоп. 2023 р.). – Одеса : ОДАБА, 2023. – 221 с.

32. Сучасні проблеми дослідження, реставрації та збереження культурної спадщини : Зб. наук. пр. / Ін-т проблем сучасн. мис-ва Акад. мис-в України. – Київ : Фенікс, 2008. – Вип. 5. – 400 с.
33. Тарас В. Взаємовпливи барокових типів споруд та садово-паркових закладень // Народознавчі зошити. – 2015. – № 5. – С. 1054–1063.
34. Федунків З. Б. Станиславів на давніх мапах та планах. – 2014.
35. Шашкова І., Буравченко С., Хлюпін О., Пивоваров О. Методи пристосування замків під культурно-туристичні комплекси // Сучасні проблеми Архітектури та Містобудування. – 2021. – Вип. 61. – С. 139–158.
36. Barącz S. Pamiątki miasta Stanisławowa. – Lwów, 1858.
37. Szarlowski A. Stanisławow i powiat Stanisławowski. – Stanisławow, 1887. – S. 200–225.
38. Tikhonova O. Comprehensive Study of Brody Bastion Castle // Structural Analysis of Historical Constructions. SAHC 2023. RILEM Bookseries, vol 46. Springer, Cham. 2024.
39. Архітектура простору Jam Factory Art Center [Електронний ресурс]. URL: <https://jamfactory.ua/space/architecture/> (дата звернення: 24.05.2025).
40. Генеральний план м. Івано-Франківська [Електронний ресурс]. URL: <https://www.mvk.if.ua/gplm> (дата звернення: 02.03.2025).
41. Гриник Г. Підземелля палацу Потоцьких, Кристинопіль [Електронний ресурс]. URL: <https://krystynopol.info/pidzemellya-palatsu-pototskyh/> (дата звернення: 18.03.2025).
42. Застава М. У Палаці Потоцьких розпочинають археологічні дослідження [Електронний ресурс]. URL: <https://galka.if.ua/u-palatsi-pototskykh-rozpochynaiut-arkheolohichni-doslidzhennia-foto/> (дата звернення: 19.03.2025).
43. «Ідеальні» ренесансно-барокові міста-фортеці [Електронний ресурс]. URL: <https://picpalace.com.ua/ua/project> (дата звернення: 08.03.2025).
44. Косова О. Як європейські орендатори рятують старовинні будинки [Електронний ресурс]. URL: <https://vechirniy.kyiv.ua/news/17532/> (дата звернення: 20.09.2025).
45. Менів А. Ретро Івано-Франківськ. Історична мандрівка. Івано-Франківськ рік з роком: 1680–1683 [Електронний ресурс]. URL: <https://pik.net.ua/2024/04/20/istorychna-mandrivka-ivano-frankivsk-rik-z-rokom-1680-1683-foto/> (дата звернення: 19.03.2025).
46. Палац Августусбург: резиденція з садом 18 ст. [Електронний ресурс]. URL: <https://ua.topvoyager.com/palats-avgustusburg/> (дата звернення: 14.06.2025).
47. Палац Потоцьких: історія під замком [Електронний ресурс]. URL: <https://palacpototskih.0342.ua/news/120997> (дата звернення: 09.03.2025).

48. Підземелля Ринку. Краків [Електронний ресурс].
URL: <https://andreolli.com.ua/dovidnyk-mandrivnyka/pidzemellya-rynku-krakiv.html> (дата звернення: 25.05.2025).
49. Рега О., Попович С. Палац Потоцьких: історія резиденції польських магнатів і таємничих підземних ходів [Електронний ресурс].
URL: <https://www.5.ua/dv/life/169242> (дата звернення: 27.03.2025).
50. Спадщина роду Потоцьких в Україні [Електронний ресурс].
URL: <https://prolviv.com/blog/2017/10/24/spadshchyna-rodu-pototskykh-v-ukraini/> (дата звернення: 09.03.2025).
51. Chipperfield, David. Neues Museum / David Chipperfield Architects in collaboration with Julian Harrap [Електронний ресурс].
URL: <https://www.archdaily.com/127936/neues-museum-david-chipperfield-architects-in-collaboration-with-julian-harrap> (дата звернення: 23.05.2025).
52. Closes, David. Convent de Sant Francesc [Електронний ресурс].
URL: https://www.archdaily.com/251389/convent-de-sant-francesc?ad_medium=gallery (дата звернення: 16.06.2025).
53. Forgas Arquitectes. Rehabilitación del Castillo de Montjuïc [Електронний ресурс].
URL: <https://www.archdaily.com/929733/rehabilitacion-del-castillo-de-montjuic-forgas-arquitectes> (дата звернення: 10.06.2025).
54. Griffiths, Alyn. Daniel Libeskind's Museum of Military History "is a symbol of the resurrection" [Електронний ресурс].
URL: <https://www.dezeen.com/2022/06/06/museum-military-history-dresden-daniel-libeskind-deconstructivism/> (дата звернення: 26.05.2025).
55. Herzog & de Meuron. The Tate Modern (Приклад пристосування колишньої електростанції) [Електронний ресурс].
URL: <https://www.archdaily.com/429700/ad-classics-the-tate-modern-herzog-and-de-meuron> (дата звернення: 29.05.2025).
56. Knihovna v Soběslavi [Електронний ресурс].
URL: https://www.irozhlas.cz/regiony/knihovna-v-sobeslavi-umistena-v-prostorach-gotickeho-hradu-sbira-jednu-cenu-za-druhou_201309240516_imensikova (дата звернення: 19.06.2025).
57. Labics. Renovation of Palazzo dei Diamanti [Електронний ресурс].
URL: <https://www.dezeen.com/awards/2023/longlists/palazzo-dei-diamanti/> (дата звернення: 17.06.2025).
58. Nieto Sobejano Arquitectos. Moritzburg Museum Extension [Електронний ресурс].
URL: <https://www.dezeen.com/2011/06/17/moritzburg-museum-extension-by-nieto-sobejano-arquitectos/> (дата звернення: 28.05.2025).
59. Potocki Brody Palace. Kartografia i ikonografia [Електронний ресурс].
URL: http://www.swisscastles.ch/Vaud/Oron/potocki_brody.html (дата звернення: 18.03.2025).

60. Tresoldi, Edoardo. Reconstruction of ancient Roman church in Italy [Електронний ресурс].
URL: <https://www.dezeen.com/2016/04/06/edoardo-tresoldi-wire-mesh-installation-ancient-roman-church-italy/> (дата звернення: 12.06.2025).
61. Van Vaerenbergh, Gijs. Reading Between the Lines (Відтворення місцевої церкви) [Електронний ресурс].
URL: <https://www.archdaily.com/298693/reading-between-the-lines-gijs-van-vaerenbergh> (дата звернення: 22.05.2025).
62. Wilanow Palace Map Collection [Електронний ресурс].
URL: <https://wilanow-palac.pl/en/geoportals-gis-1> (дата звернення: 20.03.2025).